

Klæbu Historielag



THE
BEATLES



Årsskrift 2017

Hovedtema: 1960-tallet

Kr. 100,-



Hilsen fra styret

Mange har fulgt med på byggeaktivitetene på Teigen dette året. Mange er imponert over innsatsen som er lagt ned av NTNU-studenter og frivillige i form av dugnadsinnsats. Alle var vi enig om at det var et dristig prosjekt å starte byggingen av nyhuset i slutten av januar – på svarteste vinteren. Godt samarbeid med NTNU og ivrige studenter og stor dugnadsinnsats fra våre medlemmer og sponsorer har gitt resultater. Nå er bygget reist og taket på plass. Vi går nå videre for å få ferdig dette spesielle bygget på den idylliske tomte ved Selbusjøen. At værgudene har vært på vår side under de mest hektiske perioder i byggingen, har heller ikke vært til ulempe. Byggeaktiviteten og fremdriften har alle kunne følge på hjemmesiden vår og på facebook. Under de tradisjonelle aktiviteter på Teigen, er det vist stor interesse blant de besøkende for denne gamle, tradisjonelle bygningskonstruksjonen som er brukt; «gammel låvekonstruksjon». Artig er det også at de tilsammen nesten 30 studenter og ledere fra hele landet trivdes med jobben for oss og koste seg på Gjenvollhytta i fristunder.

Denne byggeaktiviteten har selvfølgelig opptatt styret i historielaget mye dette året. Dette har imidlertid ikke vært til hinder for utviklingen av de tradisjonelle aktiviteter i laget som vandring, temakvelder og fine dager på Teigen under friluftsgudstjeneste, St.Hansfeiring og en storslått familie-/friluftsdag med rekordbesøk og rekordomsetning av rømmegrøt m.m. Vi avsluttet sesongen med en kjempeseremoni medlems-tur til Orkanger/Lensvika/Agdenes med som vanlig

full buss. Det må også nevnes at vi markerte 100 år siden oppstarten av Klæbu Pleiehjem/Hallsetheimen med egen historiekveld i Gamle festsal i august. Dette ble en verdig markering av en stor institusjon som har betydd mye for utviklingen i Klæbu kommune. Det kom også tydelig frem med rekordoppmøte på temakvelden. Nyskaping av året er det at Klæbu historielag har gått sammen med Klæbu idrettslag om avviklingen av Johan Nordahl Brun-marsjen i mai.

Redaksjonskomiteen viser stor oppfinnsomhet og legger ned mye arbeid for å få til et attraktivt årsskrift og en spennende kalender. Det ble mange gode tilbakemeldinger på siste årsskrift med hovedtema 1950-tallet. Vi venter spent på årets produkt og hva denne gjengen har fått til av 1960-tallet. Her vil noen og enhver sikkert kjenne seg igjen.

Alt i alt en aktiv og spennende sesong i Klæbu historielag. På vegne av styret retter jeg en stor takk til alle frivillige som har stilt opp i komiteer og arbeidsgrupper. Takk til våre sponsorer for gode bidrag, og takk til NTNU og Klæbu kommune for betydelige bidrag og godt samarbeid.

Følg oss på <http://klabuhistorielag.no>, Facebook: Klæbu historielag og nyheten SMS-varsling på mobil der alle medlemmer får beskjed i forkant av arrangementer/møter.

Klæbu, oktober 2017

Alf Steinar Tømmervold/leder

Kilder for forsidebildene:

Fjernsyn med radio og platespiller
Nordfjord Folkemuseum, www.nordfjord.museum.no
Melkespann på melkerampe
Norsk Folkemuseum, www.norskfolkemuseum.no
Seddel 5 kroner
Buskerud Mynt, www.buskerudmynt.no
Volvo PV 554 Sport 1965
Car and Classic, www.carandclassic.co.uk
The Beatles
iPhone Hacks, www.iphonhacks.com

Styret i Klæbu Historielag 2017

Alf Steinar Tømmervold, leder
Sissel Nordseth, nestleder
Ann-Mari Haugness, kasserer
Ragnar Thesen, sekretær
Tore Olav Sandnæs, styremedlem

Varamedlemmer:

Arne Kristiansen, web-ansvarlig
Ronny Wigdahl

INNHOOLD

Hilsen fra styret og redaksjonskomiteen	2/3	På setervei	27
KLÆBU PÅ 1960-TALLET		70-årskonfirmanter	30
1960-tallet i Klæbu og verden forøvrig	4	Tanem Sag og Høvleri	31
Et 10-år i utbyggingens tegn	5	En vikingtids båtgrav på Haugen	34
Nye klæbygger i 60-åra	8	Ferdselsveien Via Montanorum – Fjellveien	36
Kommuneavklaring, ny skole og nytt samfunnshus	9	Gammellåven på Teigen	39
Helse- og omsorgsarbeid – sanitetsforeningen var spydspissen	11	Langrenn i Klæbu på 1950-tallet	40
Glimt fra 60-tallet i Klæbu	14	Klæbu skytterlag	43
Ungdommer i Klæbu på 60-tallet	15	Hyttfossen Skotthyllklubb	47
Maskinistmiljøet i Svean og Løkaunet på 1960-tallet	19	Pelsdyroppdrett	49
Det store «Hjemmet» i Klæbu	22	Ljosheim – et gledens hus	53
Tempo Corvette	25	Trekullgroper i Klæbu	55
		Søk etter kullmiler	59
		Skogbrukets redskaper – støttingen	60
		Søknad om å få holde vertshus på	
		Rønningen i 1838	62
		Medlemstur til Agdenes	64



Hilsen fra redaksjonskomiteen

Klæbu historielags årsskrift 2017 er det 4. i rekken av årsskrift der vi dykker noe dypere og bredere ned i ett temaområde. I 2016 kunne du lese om Klæbu på 1950-tallet. Vi har som ambisjon å fortsette med ytterligere artikler om Klæbu sin utvikling framover mot vår tid. Vi tror det er like nødvendig å kjenne sin nære historie som de lange historiske trådene. I årets årsskrift tar vi derfor steget inn i 1960-årenes Klæbu.

Det vil alltid være ulike meninger om hva som skal vektlegges når et ti-år skal beskrives. De av årsskriftets lesere som bodde i Klæbu i 1960-årene, vil sikkert finne ut at det er mye som burde ha vært nevnt eller skrevet mer om, som ikke har fått plass. Vi mener likevel at vi har fått kastet lys over de mest typiske utviklings-trekkene for lokalsamfunnet vårt i dette ti-året.

Artiklene som beskriver 1960-tallets Klæbu, finner du i første halvdel av årsskriftet. I andre halvdel finner du stoff av variert karakter og innhold som belyser ulike sider ved Klæbus rikholdige historie. Noen av temaene her er faste innslag i årsskriftet fra år til år.

Vi håper, og vi tror at du vil finne stoff i årsskriftet som er av interesse. Vi som redaksjonskomitee lykkes

bare i den grad vi når leserne gjennom vårt arbeid. Derfor trenger vi tilbakemelding fra dere. Ta kontakt hvis du har forslag til stoff for neste års utgivelse, eller vil gi oss ros eller ris for det arbeidet vi gjør.

For redaksjonskomiteen,
Ivar Skei

Redaksjonskomiteen for årsskrift 2017

Ivar Skei, leder
Lillian Krokum
Terje Klokk
Astrid Grenstad
Bjørn Rønningen
Tormod Bekken
Eivind Unsmo



Klæbu på 1960-tallet

1960-tallet i Klæbu og verden forøvrig

Terje Klokk

Dette var tiåret da Berlinmuren ble bygget, Gerhardsens regjering ble felt på Kings Bay-ulykken og langrennsløper Gjermund Eggen ble folkehelt. Vi fryktet atomkrig under Cubakrisen i 1962. Fjernsynet kom for fullt, og ved utgangen av tiåret hadde de fleste TV. De norske skøyteløperne revolusjonerte skøytesporten i 1963. Den amerikanske presidenten John F. Kennedy ble drept samme år. Ungdommen hyllet den nye musikken med Beatles og Rolling Stones. Verden så det første omfattende ungdomsopprøret, og vi fikk 68-erne. Damenes skjørtekant gikk oppover gjennom hele tiåret. Det var stadig nye elektriske redskaper som dukket opp i hjemmene, og tiårets enorme tekniske utvikling ble avsluttet med at mennesket satte sine fotspor på månen – men hva skjedde i Klæbu?

I Klæbu skjedde det også mye på mange fronter. I 1961 kom Vassfjellmasta og TV'en til Klæbu. Båtruta på Selbusjøen mellom

Selbu og Klæbu ble lagt ned i 1962. I 1963 vedtok Stortinget at Klæbu fortsatt skulle være egen kommune. Klæbus første boligfelt, Finnmyra, ble startet opp og kommunen ansatte en egen kommunetekniker. Tulluan og Lysklett skoler er sprengt, og både Sjøen skole og Herredshuset må tas i bruk. Det bestemmes at ny skole må bygges, og i 1967 står Sørborgen skole ferdig. Obligatorisk ungdomsskole erstatter den gamle realskolen, og de første kullene fra Klæbu drar til Heimdal for å gå på ungdomsskole. Ungdommen tar til seg den nye musikken også i Klæbu, men på lørdag går de på fest enten i Ljosheim eller i Folkets Hus, der Los Caballeros spiller mer tradisjonell dansemusikk. På slutten av tiåret får guttene lengre hår som henger over ørene, og jentene «tupperer» og sprayer håret. Det sies at noen i mangel av spray bruker øl for å få hårstasen til å holde formen.



Et 10-år i utbyggingens tegn

Ivar Skei

I 1950-årene var Klæbu fremdeles et stabilt bygdesamfunn som ikke hadde endret seg nevneverdig fra årtiene før. Folketallet økte noe gjennom 50-åra, fra 1403 til 1598 innbyggere, og veksten var størst i siste halvdel. Men det var først på 1960-tallet at folkeveksten begynte å skyte fart. I 1970 hadde Klæbu 2080 innbyggere. Dette skyldtes i stor grad den kraftige utbyggingen av, og økningen i antall arbeidsplasser ved Klæbu pleiehjem. Den relativt store folkeveksten i 60-årene førte til at det måtte tenkes nytt på flere områder.

Det første boligfeltet

Aktivitetsøkningen ved Klæbu pleiehjem, og i noen grad den geografiske nærheten til Trondheim, førte til etterspørsel etter tomter. Pleiehjemmet bygde en del personalboliger for noen av sine ansatte, men det ble etter hvert klart at kommunen måtte legge til rette for boligbygging.

Allerede i 50-åra ble det bygd noen boliger langs fylkesveg 921. Rundt 1960 ble så deler av Lunheimvegen bygd, og boligbygging langs denne vegen kunne ta til. Dette var det området som hadde de beste grunn-



Flyfoto over Klæbu sentrum, med Finnmyra, 1963. En del av Lunheimvegen er gjort klar for boligbygging.

forholdene, og som lettest kunne tas i bruk. Resten av området, som senere fikk navnet Finnmyra boligfelt, var våtmark med til dels betydelige myrdybder.

Etterspørselen etter tomter økte imidlertid sterkt, og det hastet med å gå videre. Men skulle resten av området bygges ut, måtte det utarbeides en reguleringsplan. Å utarbeide en reguleringsplan for resten av Finnmyra var et arbeid som måtte ta tid. Mange forhold måtte avklares, blant annet måtte de eksisterende anleggene for kloakk oppgraderes. De var tilpasset en meget spredt bebyggelse. Først da renseanlegget ved Ostangen ble satt i drift tidlig på 70-tallet, ble det slutt på den åpne kloakken som ble ledet ut i bekkefarene fra både Finnmyra, og ikke minst Klæbu pleiehjem. Kommunen hadde ingen fagperson som kunne holde tak i planlegginga og iverksette vedtak. I 1965 ble så Arnt Gedderås ansatt som kommunetekniker. Før den tid var det ordfører og formannskapssekretær som etter beste evne hadde fulgt opp det som skulle settes i verk innenfor teknisk sektor.

Reguleringsplanen for hele Finnmyra boligfelt ble vedtatt av kommunestyret i 1966, og grunnlaget for en sterkere folkevekst i siste del av 1960-årene og i 1970-årene, var lagt. Utbyggingen av boligfeltet skjedde etappevis og over mange år. Siden byggestilen endret seg underveis i byggeperioden, kan man i noen grad se den kronologiske utviklingen av boligfeltet ved å studere husene.

Den økte byggevirksomheten skapte grunnlag for mer etterspørsel etter ulike varer og tjenester som næringsutøvere i Klæbu kunne tilby. Flere maskinentreprenører var i full virksomhet for å møte etterspørselen. Det trengtes trelast, sand og grus. Alt dette



Håvard Moe utenfor heimen sin i Darres veg, på vei til sin første skoledag. Bak skimter vi Finnmyra som anleggsområde. Foto eies av Anna Moe og John Sørensen Moe.

var tilgjengelig i Klæbu, og dermed skapte det mer innenbygds virksomhet.

I samme tidsperiode startet også dreneringa av Heimdalsmyra, noe som maskinentreprenører i Klæbu deltok i.

I Klæbu historielags årsskrift for 2012 kan du lese mer inngående om Finnmyra boligfelt, i en artikkel av Stig Sjøbakk.

Vann – vårt viktigste næringsmiddel

I 1963 startet utbyggingen av Klæbu Vassverk A/L. Noen mindre vassverk var allerede i drift rundt om i bygda, men Klæbu Vassverk A/L hadde ambisjoner om å dekke behovet for vann i et geografisk større område. Vannkilden var Damtjønna (1 km nordøst for Klæbu sentrum). Det var et svært omfattende anleggsarbeid som foregikk våren, sommeren og høsten 1963. Kjell Dragsten deltok i arbeidet. Han forteller at 3 gravelag var i virksomhet samtidig på ulike steder innenfor anleggsområdet. Kjell tenker i dag spesielt på at de saga eternitt med vinkelsliper så støvskeya sto, – uten noe som helst verneutstyr. (Eternitt inneholder det kreftfremkallende stoffet asbest). Den 10. desember 1963 ble vannet satt på.

Klæbu Vassverk var et privat vassverk. Dokumentene viser imidlertid at Klæbu kommune var positiv medspiller. Kommunen stilte garanti for lån på kr. 400 000,- og ga 15 % av kostnadsoverslaget på kr. 600 000,- i tilskudd. Da vassverket startet utbygginga, hadde 25 gårdsbruk, 30 eneboligeiere og Klæbu kommune tegnet seg som andelshavere. I en udatert søknad om tilskott til vassverket, står følgende:

«En gjør imidlertid regning med at flere abonnenter vil bli tilknyttet vassverket når det er ferdig. Vassverket er beregnet til å dekke 2000 personer og 3 stk. brannslanger a 6 l/sek med 30 meter effektivt trykk.»

Vassverkets årsmelding for 1964 viser at antall abonnenter allerede hadde steget til 76, og i årsmeldinga for 1965 står følgende: «Talet på andelseigarar går stadig oppover. Siste året er det tilkommet 8 nye, og fleire står på venteliste.»

Damtjønna lå geografisk gunstig til for utbyggingen av vassverket. Men vannkilden viste seg å by på noen utfordringer ut gjennom 60-åra. Ved noen anledninger, når vanntilsiget var lite, måtte det

pumpes vann fra Medamtjønna inn i Damtjønna for å få nok vann ut i ledningsnettet. Vannet fra Damtjønna inneholdt dessuten noe humus, og hadde derfor en svakt brunlig farge. Vannkvaliteten var ikke av edleste merke.

Nå når den store utbyggingen av Finnmyra sto for tur, var vassverket av uvurderlig betydning. Initiativtakerne til opprettelsen av vassverket hadde sørget for at et helt nødvendig infrastrukturiltak var på plass.

Samferdsel

Veinettet i 60-årenes Klæbu var det samme som i 50-årene, med ett unntak. I 1960 ble veistrekningen fra Devle til Lysklett åpnet. Dermed var FV 924 fra Amunddalen, over Storugla til Lysklett fullført. Denne har nylig fått navnet Bostadveien. Alle veiene var ennå grusveier, og standarden på veiene var noe lav. Vårløysinga var spesielt utfordrende, men veived-

likeholdet var også gjennom resten av året noe ymse. Fra 1871 til 1962 var båtruta mellom Selbu og Klæbu en viktig kommunikasjonsåre. Dette var i sin tid hovedferdselsåra fra Neadalen til Trondheim. Etter at veien over Selbuskogen var ferdigbygd, ble båtruta gradvis mindre aktuell. I tillegg ble rasjoneringen på kjøp av bil opphevet fra 1. oktober 1960, og bilen kunne i prinsippet bli allemannseie. (Etter andre verdenskrig ble det innført kvoteordninger på bilimporten). Med bedre veier og flere biler, var ikke rutebåttrafikken lenger liv laga. En epoke var over. Båtruta hadde skapt grunnlag for mye samkvem mellom Klæbu og Selbu. Spesielt gjaldt dette for Sjøbygda. Da båtruta opphørte i 1962, ble samkvemmet over tid mindre. Mange savnet nok båten. «For oss i Sjøbygda var det trist at båten sluttet å gå», sier Marta Buan. «Det kom, og dro mye folk, og når båten kom, sto vi på kaia og tok imot den. Båten skapte liv i grenda! Et fast knute- og samlingspunkt ble borte.»

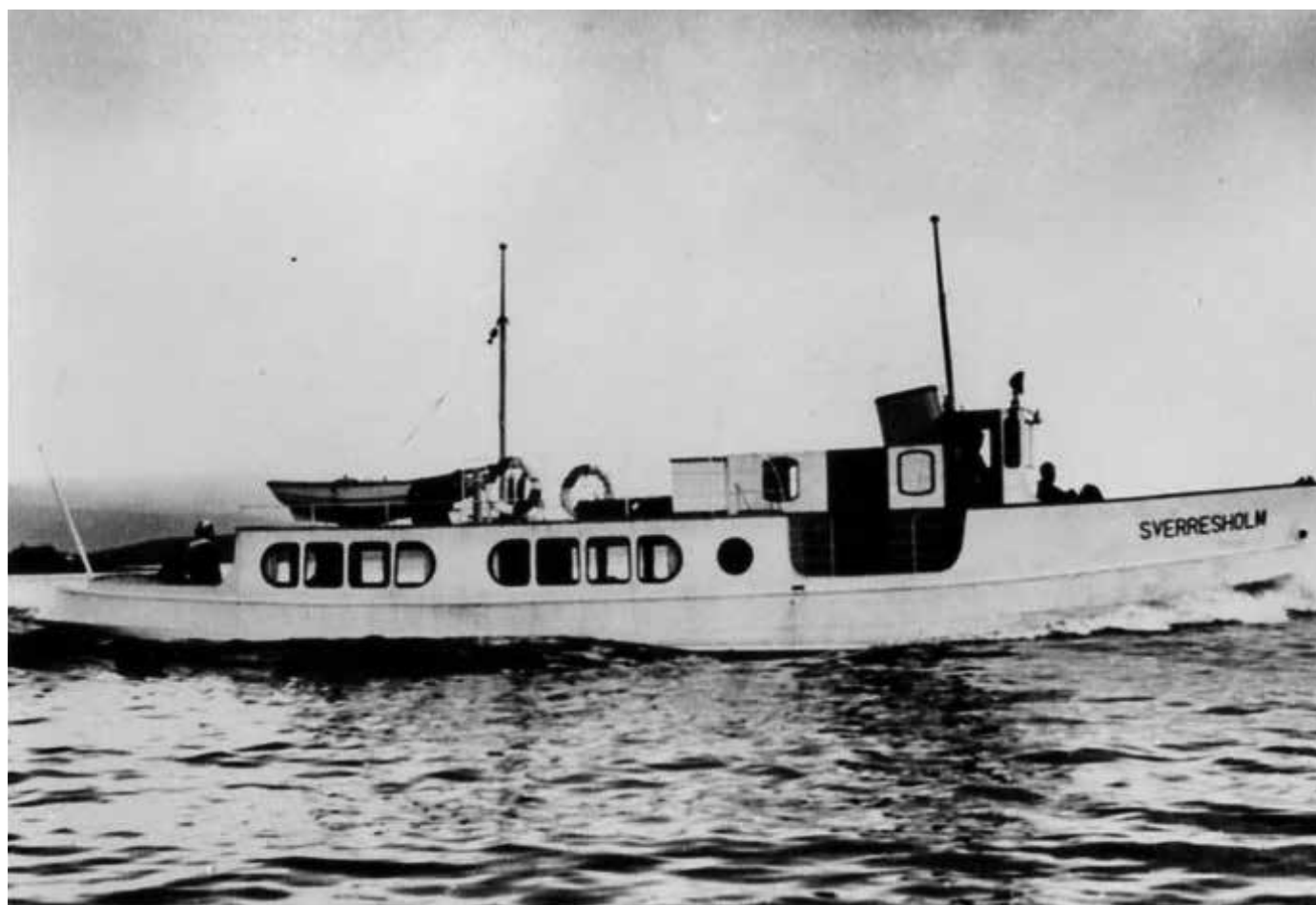

«Sverresholm» var siste rutebåt på Selbusjøen, og 92 år med rutebåttrafikk var over.

Bilde fra Klæbu Historielags bildesamling.



Nye klæbygger i 60-åra

Ivar Skei

I 1966 flyttet Anna Moe og John Sørensen Moe til Klæbu. Klæbu hadde det familien Moe var ute etter. Klæbu off. pleiehjem kunne tilby arbeid, på Finnmyra kunne de regne med å få tomt for å bygge egen bolig. Og ikke minst: deres etter hvert 4 barn fikk mulighet til å vokse opp i landlige omgivelser.

De kom flyttende fra Oslo, fra arbeid ved Gaustad sykehus. John var vernepleier med videreutdanning innen psykiatri, mens Anna hadde sin kompetanse innen søm og vev, og med flere års arbeidserfaring fra arbeidsstua ved Rotvoll. Begge hadde altså allerede erfaring med arbeid for mennesker med psykisk utviklingshemming og psykiske lidelser. Nå, i 1966, hadde John fått stilling som avdelingsleder ved Klæbu pleiehjem, mens Anna etter flyttinga til Klæbu valgte å være hjemmearbeidende med to små barn. I løpet av få år ble barneflokket til 4. Barnehage fantes ennå ikke i Klæbu.

De flyttet først inn i personalbolig ved pleiehjemmet, men i 1969 fikk de tildelt tomt på Finnmyra, i Darres veg. Anna og John kan bekrefte at grunnforholdene på Finnmyra var utfordrende.



Anna Moe og John Sørensen Moe.

– Vi satte i gang med å bygge hus i et anleggsområde, forteller Anna. Rundt oss durte anleggsmaskinene dagen, og ofte kvelden lang. Myra var bløt og dyp. Det sto åpne, dype grøfter med vann i. Ungene kunne umulig slippes ut uten tilsyn. Anleggsmaskinene var store attraksjoner for barna i området, og maskinkjøerne hadde høg status i ungeflokket. Av og til kunne det oppstå diskusjoner i heimen om det var nødvendig å ha på lue når barna skulle ut om morgenen. Da kunne vi bare peke ut gjennom vinduet og si: Ser du at Kåre Selli har lue på? Da var alt greitt, lua kom fort på.

I tillegg til å være avdelingsleder ved Guttebygget, drev John søndagsskole, både ved institusjonen og i bygda for øvrig, og bisto presten med å legge til rette for gudstjenestene ved institusjonen.

– Det mange sikkert ikke kjenner til i dag, er at vi i 1960- og 70-årene hadde egen konfirmasjon med tilhørende konfirmasjonsundervisning ved institusjonen, forteller John. I samråd med presten hadde jeg ansvaret for den praktiske tilretteleggingen for selve konfirmasjonen, og var medhjelper ved undervisningen.

John tok også på seg ansvaret for å drive lekpreget aktivitet for de aller yngste innen Klæbu idrettslags skiavdelingen. «Ja, den aktiviteten var helt og holdent preget av lek, uten snev av konkurranse», skyter John inn. Etter 12 år som hjemmearbeidende, begynte Anna som nattevakt ved pleiehjemmet. Noe senere tok hun utdanning som hjelpepleier, mens John fikk stilling som styrer ved Bråliheimen på Byneset. Anna og John med familie ble nye innbyggere i Klæbu i 60-åra takket være den store aktivitetsøkningen ved Klæbu off. pleiehjem, og den kommunale tilretteleggingen for boligbygging.

«Vi har hele tiden trivdes svært godt i Klæbu, og guttene har hatt gode barne- og ungdomsår her. Det er vi takknemlig for», avslutter Anna og John.



Kommuneavklaring, ny skole og nytt samfunnshus

Ivar Skei

Klæbu som egen kommune, eller?

Ved inngangen til 1960-åra var alt uvisst når det gjaldt utfallet av den store kommunereform-prosessen. I 1961 la Schei-komiteen fram sitt forslag til ny kommunestruktur for Trondheimsregionen. Forslaget gikk ut på at Trondheim og Strinda skulle slås sammen, og at Klæbu, Tiller, Byneset og Leinstrand skulle slås sammen til en stor kommune med kommunesenter på Heimdal. De folkevalgte i Klæbu uttalte seg kraftig mot denne løsningen, og prøvde så godt de kunne å påvirke departementet, kommunalkomiteen og Stortinget i sin helhet til å la Klæbu bestå som egen kommune, subsidiært at Klæbu heller burde gå sammen med Strinda og Trondheim.

Da Stortinget etter en lang debatt den 2. april 1963 med knappst mulig flertall vedtok at Klæbu, iallfall foreløpig, skulle bestå som egen kommune, måtte det oppleves som en stor seier, – og ikke minst som en stor lettelse. Dette var et sakskompleks som sikkert bandt mye energi hos både de folkevalgte og befolkningen i sin helhet fram til da. Og lett kunne det ikke være å konsentrere seg om å planlegge framtida med en slik usikkerhet hengende over seg. Noen saker og vedtak ble i perioden satt litt på vent.

Skolekapasiteten sprenges

I 1936 hadde Klæbu kommune tatt i bruk to nye, vakre og velutstyrte 4-delte barneskoler, Tulluan og Lysklett.

Når kommunen nå hadde bygd to skoler med en elevkapasitet på 85–90 elever hver, så måtte den vel ha tilfredsstilt skoleromsbehovet for lang tid framover – trodde de. Men som sagt ovenfor, begynner folketallet i slutten av 50-årene å øke mer enn tidligere. Fram mot 1960 er klasseromskapasiteten ved de to nye skolene sprengt, og en måtte igjen ta i bruk gamle Sjøen skole som var holdt i reserve. I neste omgang ble det innredet to mindre klasserom i det gamle herredshuset. Det er åpenbart allerede nå at noe må gjøres innenfor skolesektoren.

Grendeskoler eller sentralskole?

På samme tid skjer det svært viktige endringer i skolepolitikken på riksplan. Lov om forsøk med 9-årig skole ble vedtatt i Stortinget i 1959. «Forsøksplanen» stilte nye krav til spesialrom i barneskolen, timetallet i klassene måtte økes – og to nye fag, engelsk og heimkunnskap, ble obligatorisk for de kommunene som ønsket å bli med i forsøksordningen. Og det ønsket Klæbu kommune.

Fra 1. juli 1963 ble Magne Vik tilsatt i nyopprettet stilling som skoleinspektør, blant annet for å ta seg av de administrative oppgavene som ville følge av nyordningen. Allerede i september samme år sender skolestyret søknad om å få være med som forsøkskommune. Søknaden inneholdt noen forutsetninger for å bli med, blant annet at man oppnådde tilfredsstillende avtale med Trondheim om ungdomstrinnet. De hadde nettopp bygd Breidablikk ungdomsskole, med betydelig overkapasitet – den gang.

Spørsmålet om en skulle bygge ut de to grendeskolene eller bygge ny sentralskole, må ha vært ganske betent. En avstemning både i de to kretsene og i



Lysklett skole: Lysklett og Tulluan skole sto ferdig i 1936. De to skolebyggene er identiske.

Bilde fra Klæbu Historielags bildesamling.

skolestyret viste klart flertall for å bygge ut grendeskolen. I kommunestyret var det også flertall for den løsningen, men her var avstemningen jevnere. Skoledirektøren anket imidlertid saken inn for kirke- og undervisningsdepartementet, som ga mindretallet i kommunestyret medhold i at det skulle bygges sentralskole. Men dermed var ikke alt avklart.

Ny skole

Hvor skulle ny sentralskole bygges?

Dette spørsmålet var ikke mindre komplisert. Dette var i den tida da Nidelva delte befolkningen i «hiterelvinger» og «bortereelvinger».

Første gang dette spørsmålet ble stemt over i kommunestyret, ble det et knapt flertall for området ved idrettsplassen på Tanem. Men det tok tid å få avklart muligheter og vilkår for avståelse av tomtegrunn. I mellomtiden kjøpte kommunen gårdsbruket Sørborgen. Ved andre runde i kommunestyret, i desember 1963, fikk et forslag om å disponere deler av denne eiendommen til tomt for sentralskolen, flertall. Nå anket mindretallet saken inn for departementet.

Magne Vik har beskrevet hva som skjedde videre, og jeg siterer:

«Så en vakker og varm julidag i 1964 var statsråd Helge Sivertsen i Klæbu – for å bli nærmere orientert om forholdene og foreta en befarings på de aktuelle tomteområdene. Men akk! Den gangen sto ikke vær-gudene og Tor med bukkene Tanem-tilhengerne bi. Under befaringsen satte et veritabelt torevær idrettsplassen på Tanem under vann. Det var ikke tilrådelig å gå ut av bilene en gang. Men jeg mener å huske omtrent følgende kommentar fra statsråden: 'På ein stad med så dårleg drenering kan det da ikkje vera tilrådeleg å byggja nokon skole'. Jeg har en mistanke om at Tanemalternativet fikk sin skjebne beseglet – der og da. I alle fall kom det nokså omgående svar fra departementet der dette godkjente flertallsvedtaket i kommunestyret – og avgjorde at Sørborgen på Lilleuglen skulle være skolested for den nye sentralskolen.»

Nå ble det fart på sakene. Med basis i prognoser for folkevekst framover, ble det prosjektert for bygging av en toparallellers skole etter organisasjonsmønsteret 6+3. 29. desember 1964 – altså 5. juledag – ble for-prosjektet vedtatt av skolestyret.

Kroppsøvingsarealer og samfunnshus

Tanken om å bygge en kombinert kroppsøvingsavdeling og samfunnshus, fikk gradvis sterkere fot-

feste underveis i prosjekteringen av skolen. Klæbu Frilynte Ungdomslags forsamlingshus, Ljosheim, var ikke lenger tidsmessig, og det var tanker og planer om nybygg. Men det ville ikke bli et billig foretagende. Mange begynte å innse at det for alle parter ville være en fordel med en kombinasjonsløsning, der Ljosheim sin forsamlingshus-funksjon ble koblet sammen med skolens kroppsøvingsarealer. Det var gode tilskuddsordninger gjennom STUI (Statens Ungdoms- og Idrettsutvalg) om man fikk i stand en slik løsning, og skolen kunne få mye romsligere kroppsøvingsarealer, samt tilgang til scene og flere andre fasiliteter.

For å få dette til, måtte det etableres et andelslag som kunne ivareta samfunnshus-delens krav og rettigheter i kombinasjonsbygget, og det måtte nødvendigvis ta noe tid. Tanken om en slik løsning trengte også modning, for det var ikke fritt for at foreldre var betenkt over at det kunne arrangeres dansefester med alkohol i samme sal som barna deres skulle ha kroppsøving.

For å komme raskest mulig i gang, søkte kommunestyret om å få føre opp skoledelen som byggetrinn I, mens kroppsøvingslokaler/samfunnshus ble forutsatt oppført i et byggetrinn II. Dette ble godkjent. I desember 1965 forelå alle nødvendige godkjenninger fra overordnede skolemyndigheter.

Våren 1966 startet byggearbeidet. Høsten 1967 sto Klæbu barneskole, senere Sørborgen skole, klar til innflytting. Etter avtale med Trondheim, begynte det første kullet med ungdomsskoleelever ved Breidablikk ungdomsskole samme høst. 9-årig skole var på plass.

Planene for byggetrinn II tok relativt raskt form. Andelslaget A/L Klæbu samfunnshus ble stiftet i 1966, med lag og organisasjoner og mange privatpersoner som andelseiere. Avtale om fellesrom, sambruk og fordeling av økonomisk ansvar mellom skolen og andelslaget, ble inngått. Våren 1969 kom byggearbeidene i gang, og i november 1970 kunne Klæbu skole og samfunnshus innvies. Klæbu hadde fått en tidsmessig barneskole som tilfredsstilte de nye pedagogiske utfordringene, og et nytt og tjenlig forsamlingslokale.

En formidabel nyvinning i Klæbu-samfunnet var brakt i havn.

I Klæbu historielags årsskrift for 1992 og 1993 har Magne Vik skrevet artikkelen «Litt lokal skolehistorie fra nyere tid». Der kan du lese mer inngående om skole- og samfunnshusutbygginga. I Klæbu historielags årsskrift for 2015 kan du lese mer om kommunereformen i 1950- og 60-åra, i en artikkel av Ivar Skei.



Helse- og omsorgsarbeid – sanitetsforeningen var spydspissen

Ivar Skei

Klæbu Sanitetsforening har helt siden foreningen ble stiftet i 1910, vært en bærebjelke når det gjelder helse- og omsorgstjenester. Gjennom 50- og 60-årene var det sanitetsforeningen som både bekostet og organiserte hjelpetjenester for gamle og syke i Klæbu-samfunnet. I første halvdel av 50-årene var det de fleste årene tilsatt 2 sykesøstre. Fra midten av 50-årene går det tydelig fram av sanitetsforeningens protokoller at det er vanskelig å rekruttere både sykesøster og samaritt. Oftest er det i siste halvdel av 50-åra bare en samaritt fast ansatt, (i 1956 brukes betegnelsen hjelpepleierske), mens det leies inn hjelp i perioder når behovet er stort. Da var det ikke alltid snakk om fullt utdannet personell.

Fra 1959 til 1962 var Solveig Grendstad ansatt som samaritt i hjemmepleievirksomheten, som tjenesten blir benevnt i 1959. Solveig var bare 19 år da hun begynte i stillingen. I dag sier Solveig: «At jeg torde,- så ung, og med det ansvaret!» Månedslønna var kr. 500,-, men allerede samme året fikk hun kr. 50,- i lønnspålegg, og kr. 100,- i sykkelgodtgjørelse. Solveig forteller om lange arbeidsdager, det er i det hele vanskelig å snakke om fast arbeidstid. Når mennesker



trengte helsehjelp, måtte hun være til stede både natt og dag. Da bodde hun der i en periode på fra noen dager til flere uker hvis det var påkrevd.

Allerede i 1950 startet sanitetsforeningen med barne- og barselkontroll. Ifølge formannskapsprotokollen søkte sanitetsforeningen om å få bruke skolelokalene på Lysklett og Tulluan til dette formålet 12 ettermiddager for året, fra kl. 16.00. Da stilte foreningens medlemmer opp og hjalp til, mens det var helsesøster

som hadde det faglige ansvaret. Helsesøster var felles for Klæbu, Tiller og Leinstrand kommune. I perioder forteller protokollene om rekrutteringsproblemer også på dette fagfeltet. Ved enkelte barselkontroller deltok også distriktslegen. Distriktslege-ordningen var en statlig legeordning som bestod fram til 1984.

For en dugnadsinnsats foreningens medlemmer la for dagen for å make denne oppgaven! Og for et medlemstall foreningen hadde. I 1961 hadde Klæbu sanitetsforening 649 medlemmer!

Lunheim aldersheim

Ut gjennom 50-årene steg lønningene gradvis, og mer penger måtte samles inn. Mellom linjene i Klæbu sanitetsforenings møteprotokoller kan en ane at oppgavene er store nok. På årsmøtet i 1955 vedtok sanitetsforeningen «en henstilling til kommunestyret om å ta opp spørsmålet om reising av en aldersheim for Klæbu». I protokollen fra årsmøtet i 1956 står følgende: «På foranledning herav ga ordfører Nervik en muntlig redegjørelse om saken. Han uttalte blant annet, at skjønt kommunestyret har den største interesse for saken, så makter ikke kommunen i den nærmeste framtid å fremme planer for reising av aldersheim».



Lunheim aldersheim.

Typisk samarittuniform.

Bilde utlånt av Judit Lervik Hansen.



Solveig Grendstad arbeidet deltid ved Lunheim aldersheim etter at hun gikk av som samaritt. Her sammen med Ingeborg Warmdal utenfor Lunheim.

Foto eies av Solveig Grendstad.

Frøet ser likevel ut til å være sådd. I 1957 kjøper Klæbu kommune eiendommen Lunheim av Konrad Gjerde A/S (se artikkel om 50-åra i årsskrift for 2016), med tanke på å ominnrede bygget til aldersheim. Året 1958 ble brukt til å tilpasse bygget til det nye formålet, og fra mars 1959 er aldersheimen i drift, med 3 ansatte, bestyrerinne, kokk og «pikehjelp» som det står i formannskapsprotokollen fra 30.1.59. Allerede i april samme år retter styret for Lunheim aldersheim «en innstendig henstilling til formannskapet om at det blir gitt tillatelse til å ansette en pike til ved Lunheim, slik at det blir 2 piker der». Formannskapet og senere kommunestyret ga den nødvendige tillatelsen. Det var beregnet inntil 12 plasser ved aldersheimen.



Fra venstre: Johan Dahl, bestyrerinne Petrine Hegli, Marie Storsve. Foto eies av Nora Dretvik Langmo.



3 arbeidstakere ved Lunheim aldersheim. Fra venstre Norun Gravråk Kvernrød, Nora Dretvik Langmo, Ester Bue. Foto eies av Nora Dretvik Langmo.

Å bygge om et fabrikklokale til aldersheim, kunne nødvendigvis ikke imøtekomme alle ønsker og behov. Allerede i 1962 var savnet av en pleieavdeling ved aldersheimen stort, og sanitetsforeningen tok initiativ til å få reist et tilbygg til det formålet. Det ble nedsatt en plankomite med medlemmer fra sanitetsforeningen og formannskapet. Denne plankomiteen var i aktivitet gjennom hele 1960-tallet, og godt inn på 70-tallet. Av protokollene kan en se at plankomiteens fokus gradvis dreide mer bort fra tilbygg til eksisterende aldersheim, og over til å bygge en ny aldersheim. Når plankomiteens arbeid foregikk over så lang tid, hadde det sammenheng med både økonomi, tomtevalg, og kanskje også noe usikkerhet om ansvarsfordeling og retning når det gjaldt framtidens helse- og omsorgstjenester.

Klara Dragsten begynte som nattevakt ved aldersheimen i 1969. Antall beboere kunne variere noe, men Klara mener å huske at det i gjennomsnitt var 9 beboere. Lunheim var et bygg i to etasjer, selvsagt uten heis, og selvsagt uten heisbare hjelpemidler som i dag. Klara tenker i dag på at det var mangt et tungt tak, men poengterer samtidig at aldersheimen bød på et trivelig og heimekoselig miljø.

Sanitetsforeningens oppgaver endres

Også etter at aldersheimen var opprettet, tok sanitetsforeningen seg av pleietjenestene i heimen, men rekruttering av samaritt eller pleierske var enkelte år en utfordring. I perioder måtte de klare seg med innleid hjelp. På årsmøtet i 1964 uttaler sanitetsforeningen at «...behovet for hjemmepleie ikke var så stort som før...». Selvsagt hadde dette sammenheng med at Klæbu hadde fått aldersheim. Men det kan også være et uttrykk for en endret befolkningssammensetning.

For barsel- eller barnekontrollen var utviklingen motsatt. Økningen i folketallet i 60-årene kom i stor grad som en konsekvens av at det var unge familier som bygde hus på Finnmyra. Det ga seg utslag i en sterk økning i fødselstall, og dermed også i behovet for barsel- og barnekontroll. Mens antallet spebarn som til sammen møtte opp på kontrollene i 1964, var 195, var tallet i 1967 økt til «223 spebarn og 45 småbarn», og i 1969 til 261 spebarn og 49 småbarn. På sanitetsforeningens årsmøte i 1969 meldes det at «barnekontrollen fortsatt er vår største oppgave for helsearbeidet i bygda».



Denne vekta ble brukt under barnekontrollene.

Foto: Lillian Krokum.

Fra 1967 av begynte Klæbu sanitetsforening å arbeide for å få i stand en ordening med kommunal «hjemmehjelp for eldre». Mye tyder på at dette var en sak som Norske Kvinners Sanitetsforening hadde satt på dagsorden, og som Klæbu sanitetsforening tok tak i. Hvordan denne saken ble fulgt opp videre, hører 1970-årene til.

Kort oppsummert kan vi trygt si at Klæbu sanitetsforening gjennom sin virksomhet viste vei inn i velferdssamfunnet.

Husmorvikaren

Husmorvikaren hadde en viktig funksjon i lokalsamfunnet. Husmorvikaren tok over det arbeidet som husmora ellers skulle ta seg av, så arbeidsoppgavene dekket et vidt spekter, fra barnepass, storklevask til fjøsarbeid. De var ansatt i Klæbu kommune, og det var husmorvikarnemnda som hadde det politiske ansvaret for virksomheten.

I et fellesmøte mellom formannskapet og den nyvalgte husmorvikarnemnda den 25. oktober 1948, ble det vedtatt en egen instruks for husmorvikarnemndas arbeid, der det står: «Nemnda har å forestå alt administrativt arbeid vedkommende husmorvikar-

ordningen i herredet». Nemnda fikk ansvaret for «ansettelse og oppsigelse av husmorvikar». Det var Klæbu arbeiderpartis kvinneforening som tidligere på året hadde henvendt seg til kommunen om «å oppta spørsmålet om kommunale husmorvikarer». Det står ingenting i vedtaket om at denne tjenesten skulle medføre kommunale utgifter, så det måtte være de som benyttet seg av husmorvikaren, som dekket utgiftene.

Oddrun Bostad begynte som husmorvikar i Klæbu i januar 1961. Høsten 1960 gikk hun på Levanger husmorvikarskole, hvor de fikk teoretisk og praktisk opplæring i ulike tema som var relevant for husmorvikargjærningen. Den praktiske opplæringa foregikk i fjøset på Røstad, ved Levanger sykehus og ved aldersheimen. Oddrun forteller at det var familier med små barn som skulle prioriteres når pågangen var stor. I enkelte tilfeller måtte arbeidsdagen deles mellom to heimer. Hun gjorde fjøset om morgenen i en heim, syklet til nye oppgaver i neste heim, for så å dra tilbake til kveldsøkta i fjøset. I dag tenker Oddrun at strikken til tider ble tøyd vel langt når det gjaldt arbeid som ble forventet utført. Men tilliten til husmorvikaren var stor. Når hun kom til en ny heim, hendte det at hun fikk følgende beskjed: «Trenger du noe på butikken, så ligger pengeboka i skapet».

Dagrunn Dragsten begynte som husmorvikar i 1963. De var 3 husmorvikarer i full virksomhet samtidig. Sykkelen var framkomstmidlet mellom de ulike arbeidsstedene, og hun kan fortelle om svært varierte arbeidsoppgaver som ventet når hun kom til en ny familie. Hun husker spesielt en gang hun kom til en ny heim. Det var ingen hjemme, men på kjøkkenbordet lå det en lapp med oversikt over alt som skulle gjøres i løpet av dagen, blant annet ha oppsyn med ei «kalvklein» ku i fjøset. Lønna var kr. 541,- pr. måned, og overtid ble betalt med kr. 2,- pr. time. Arbeidstida var fra kl. 08.00 til kl. 17.00, lørdag til kl. 13.00. Som tidligere nevnt, var det i 60-årene tidvis vanskelig å rekruttere helsepersonell for sanitetsforeningen. I flere perioder og sammenhenger måtte vi derfor trå til med helsehjelp, forteller Dagrunn.

Husmorvikarordningen skapte trygghet for mange i lokalsamfunnet. Og som vi skjønner: Husmorvikarene måtte ha allsidig arbeidserfaring, og ikke se mørkt på å ta i et tak. Både Oddrun og Dagrunn hadde vokst opp på gård, og var vant til praktisk arbeid.



Glimt fra 60-tallet i Klæbu



Øverst fra venstre: 1. mai i Folkets Hus - 1969. Ingeborg Grenstad, f. Tanemsmo, med Trabanten.
Midten fra venstre: Ole Krokum, Lillian Krokum f. Dahl, Ingebjørg Resell f. Gundersen og Ingar Dragsten.
Søndagsskoleklasse ved Sjøen skole - 1967-68.
Nederst fra venstre: Søskenene Haftorn på Målsjøen. Griseslaktning på Målsjøåsen.



Ungdommer i Klæbu på 60-tallet

Terje Klokk

Vi har samlet «tippelaget» bestående av Steinar Reimers, Asle Hegstad, Tore Sellesbakk, Viggo Storvold, Tor Bendiksvoll og Terje Klokk («referent») for å mimre litt om hva vi drev på med som ungdom i Klæbu på 60-tallet. Deltagerne er 1946, 1947 og 1948-modeller og hadde det meste av ungdomstida si i Klæbu på 60-tallet.

«Voerspiel» på Trubadur

Vi starter med å diskutere festkulturen, og panelet blir raskt enig om at vi holdt oss enten i Klæbu, og da Ljosheim eller Folkets Hus, eller vi dro på lørdagsfest til de andre festlokalene i nærheten som Klett, Melhus og Flåtten (på Tiller). På Ler var det et lokale som hadde fest på søndager. Dette lokalet ble også kalt «kilemsstuggu» (kilem er det samme som ørefik). I kjølvannet av de berømte utenlandske popbandene spratt det opp popband i nærområdet på 60-tallet, og disse spilte på fester. Kjente navn som panelet kommer på i farten er Difference, Four Jets, Bugges

Firo, Saunters, Shirrows og Gluntan. I Klæbu var det ofte Los Caballeros som spilte. Stort sett spilte disse coverlåter, men noen laget også egne sanger. Som et eksempel kan nevnes «Tree of love» med Difference som ble en nasjonal slager. Det var ikke så ofte at vi dro til byen på fest og underholdning. Noen var imidlertid på trøndersk mesterskap for popband som ble arrangert i Studentersamfunnet. Vi dro også en og annen gang på kino i Trondheim. På 60-tallet kalte vi den nye musikken (inklusive Beatles og Rolling Stones) for popmusikk. Senere har denne musikken blitt inkludert i rock. Når det var fest i Ljosheim, hendte det av vi tok 5-bussen til byen på «voerspiel». Da gikk vi på Trubadur og drakk øl til vi tok 9-bussen opp til Klæbu. Da hendte det ikke sjelden at bussen måtte stoppe i Amundsdalen for tissepause. Narkotika var ukjent på den tiden, men heimbrent var ikke ukjent. De som hadde foreldre som laget heimbrent, merket nok at prosenten sank etter hvert som ungdommen i huset tappet av heimbrentflaska og erstattet det med vann. Penger til «kjøpbrennevin» hadde vi sjelden.

Vi gikk alltid på fest i dress, hvit skjorte og slips, og jentene kom med tupert hår og fine kjoler. For-



Til venstre The Beatles og til høyre Tor Bendiksvoll med sin Beatlesjakke fra 60-tallet.

bildene for jentene på motefronten var Brigitte Bardot og Jackie Kennedy. Det tuperte håret skulle være høyest mulig og manglet det hårspray, kunne Bayer-øl brukes! Ljosheim kunne være et trekkfullt lokale på vinteren. Det var glødende varmt nede ved den store ovnen ved inngangen til «karsksalen», mens det oppe ved scenen kunne være ganske kaldt. En nyttårsaften da det var rundt 30 kuldegrader påsto «trommisen» at trommeskinnet hadde frosset!

For guttene i slutten av tenårene i Klæbu var «ferievikarene» på «Hjemmet» (Hallsetheimen) en årlig og spennende tid. Klæbus rånere kjørte da rundt oppe på Klæbu Pleiehjem for å se på ferievikarene som kom. Dette var stort sett jenter og de var på vår egen alder. De lokale jentene syntes kanskje ikke noe særlig om at de ble skjøvet litt til side et par måneder.

Alle måtte ha legekort

Den første organiserte lagidretten for barn og ungdom kom på 60-tallet. Alle i panelet spilte fotball for Klæbu fotballklubb. Alderstrinnene var smågutter og gutter. På slutten av tiåret kom også lilleputt for de opp til 12 år. Den gang måtte alle ha legekort før sesongen startet. Da dro vi til Heimdal i flokk til legen. Det ble tisset på glass og vi fikk et stemplet legekort. Problemet var å få med så mange at vi hadde 11 legekort totalt. Om vi ikke hadde mer enn 11 kort, så var det disse navnene vi førte opp uansett hvem som spilte. På den tida spilte vi nesten bare på grus og koksbaner. Hjemmekampene gikk på Tanem, og her måtte banen «slåddes» og merkes før hver kamp. I byen var det mange koksbaner på den tiden; Buran, Rosenborgbanen, Gamle stadion og Eberg for å nevne de vi spilte mest på. Alle i panelet kan berette om skrubbsår fra koksbaner. Kunstgress var helt ukjent på 60-tallet. Seniorfotballen lå langt nede tidlig på 60-tallet i Klæbu, men helt på slutten av tiåret ble det et oppsving. Alle i panelet var med da vi vant 6. divisjon, rykket opp til 5. og rykket videre opp til 4. divisjon på første forsøk.

Den organiserte idretten for barn og ungdom økte i omfang ut over 60-tallet, men fortsatt var det den uorganiserte idretten som var dominerende blant barn, i hvert fall i første halvdel av tiåret. Da tiåret startet, var paneldeltagerne ved inngangen til tenårene, og da var det et utall leker og aktiviteter som ble bedrevet. Alle husker hoppene som ble bygd og prøvd på vinteren. Særlig var spretthopp populært. Du så hoppbakker og spretthopp over alt; Ørhaugen, «Skolbakken», Justbakken, Moakollen, Svensrudbakken, Hjellibakken; ja det var slik at der det var guttunger

som bodde, så var det laget hoppbakker. Vi hadde også små lokale baner som vi spilte fotball på; Tulluan skole, Børgabanen ovenfor Hallsetheimen opp for Borgen, i Sjøbygda og det var sikkert flere. Ellers nevnes aktiviteter som fiske i bekker, «kast mynt», bygging av hytter i skogen, skøytebane på Moøya, rattkjelker og sprenging av postkasser!

Ungdomsopprør i Klæbu?

På slutten av 60-tallet kom studentopprørene i storbyene i Europa. Det meste kjente var i Paris våren 1968. Dette nådde også universitetene i Norge. Dette var et opprør mot et ganske konservativt universitetsmiljø, mot autoriteter, motstand mot Vietnamkrigen og mot Sovjets invasjon av Tsjekkoslovakia. Kina med Mao ble det store forbildet. Studentene skulle forene seg med arbeiderklassen og sammen ta makta. Det kom en helt ny ungdomsgruppe med en annen musikk, en helt ny hårsveis og etter hvert et helt annet syn på samfunnsutviklingen. Men, var dette noe som preget Klæbu de siste 60-årene? De vi har samlet kan ikke huske at dette var noe som nådde Klæbu. Musikken og etter hvert de nye ungdomsmotene var der, men ikke det som var kjernen i studentopprørene. Det var først og fremst universitetsmiljøene i de store byene hvor dette gjorde sitt inntog. Undertegnede (Terje) fikk imidlertid møte dette med full tyngde som fersk student i Bergen høsten 1968. Her var det studiesirkler og det var kamp om plassene i ulike studentfora, det var lange debatter og i løpet av to semestre fra høsten 1968 hadde de fleste studentene latt hår og skjegg gro (inklusive undertegnede). Men konklusjonene i panelet er at i Klæbu ble det ikke produsert mange 68-ere.

TV – det nye vidunderet

I 1961 kom TV-masta på Vassfjellet og i løpet av året 1962 hadde mange husstander skaffet seg TV. Apparatene var svindyre i forhold til ei normal inntekt. Prisen lå mellom 2000–2500 kr, og det var flere månedsinntekter den gang. De aller fleste kjøpte TV på avbetaling. Hos kjøpmann Holthe hadde de TV stående på i butikkvinduet, og han solgte også TV-apparater til klæbyggene. Det var kanskje bare et par timer sending hver dag, men folk satt og så både på prøvebildet og på «pausefiskene» som svømte omkring i en glassbolle med vann. Det var ikke snakk om hva en skulle se på, det var bare NRK og en så på alt. Det vi husker best var at det kom sportssendinger på

TV. Før hadde vi bare kunnet forestille oss hvordan alt så ut da vi hørte på radio, men nå kunne vi se Harald Grønningen lange ut i langrennsløypa. TV-en ble de første årene så altoppslukende at folk ikke gikk på besøk til noen som ikke hadde TV. Alt var i svart-hvitt, og at det om noen år skulle komme farger på TV, var det ingen som en gang tenkte på. Vidunderet var stort nok som det var i svart og hvitt.

Skole eller jobb?

Aldersgruppa som er samlet rundt bordet hadde ikke noe automatisk skoletilbud etter folkeskole og framhaldsskole. Ungdomsskole kom ikke før noen år senere. Trondheim katedralskole tok imidlertid inn en klasse på realskole fra bygdene omkring. Dette var et trangt nåløyne og derfor var det få som tok realskole og gymnas i første del av 60-tallet i Klæbu. Det var imidlertid mulighet for å søke seg andre steder som hadde realskole, bl.a. på Ørlandet. For de fleste ungdommer var det da å prøve å skaffe seg en jobb. For mange av jentene (og også noen gutter) var Klæbu Pleiehjem en fin mulighet for å få seg en jobb. Fram til midten av 60-tallet var det ganske vanlig for guttene å prøve seg til sjøs. Asle forteller at han reiste ut i 1964, rett etter framhaldsskolen. Mange av de som reiste til sjøs startet opp på et av skoleskipene.



Brigitte Bardot var et av de største 60-talls idolene. Jentene etterlignet hårfrisuren, mens for guttene var det nok mer hele dama. Det var bilde av Brigitte Bardot på mange gutterom på 60-tallet i Klæbu.

Spettet tweedfrakk

Det kom klesmoter for ungdom også på 60-tallet. Forskjellen fra dagens motebilde var at det kom bare én type, ett produkt. Da den spottete grå tweedfrakken kom, så hadde alle den samme frakken. Et år kom det ei jakke som het «peau de pêche»-jakke og den var brun. Med Beatles og popgruppene på midten av tiåret kom det jakker uten krage, Beatles-jakke. Smale skinnslips, traktorsko, olabukser med oppbrett, skjorter med rysj og korte skjørt for jentene var mote. Buksene var ganske trange og de var smale

nede. Jentenes bukser var særdeles trange og de kunne være til dels vanskelig å få på og av. Ungdomsmoten forandret seg ganske mye på midten av tiåret samtidig som populærmusikken endret seg. Fram til midten av tiåret rådet ennå Elvis-sveisen for guttene, med bølge i panna og kort i nakken. Med Beatles ble håret lengre og hang over ørene. Dette var nok ganske sjokkerende for foreldre som i mange tiår hadde levd med «kort i nakken».

Brudepar fra Klæbu som giftet seg på 1960-tallet



Solveig Marit Lium (f. 1940 på Horg) og Gulbrand Grendstad (1940–1993), giftet seg i Klæbu kirke 21. oktober 1961. Moten med knekort brudekjole oppstod i Europa på 1950-tallet, men ble vanligere noe senere her i Norge. Skjørtet på den korte brudekjolen skulle stå ut fra midjen, og være vidt. Det ble benyttet ulike underskjørt av tyll eller som i Solveig sin brudekjole, et stivt stoff som før i skjørtet. Solveig har fortsatt kjolen, sydd av sydame fru Nordtømme i Svean, hengende i skapet. Gulbrand har de klassiske myggjagerne som sko, lange, spisse, lakksko. Foto: Schröder i Trondheim.



Til venstre: Servise fra Figgjo Flint i mønsteret Daisy, produsert fra 1969. Riller i flintgodset, som var typisk for servisedeler fra 1960-tallet, sammen med stilisert blomst (inventarnr. JÆG2012.01.0971). Foto, Jærmuseet.

Til høyre: Kaffekjel fra FINEL Arabia i emaljede dekor med blomster i svart. Produsert i perioden 1960–1970 (inventarnr. HF-13827ab). Foto, Hadeland Folkemuseum.



Stua i 1965-leiligheten på Norsk Folkemuseum. (Kilde: «Lokalavisen»).

Maskinistmiljøet i Svean og Løkaunet på 1960-tallet

Terje Thun

I Klæbu historielag sitt årsskrift for 1991 skrev jeg en artikkel om kraftutbygging i Klæbu for perioden 1920 – 1934. Det ble en oppfølger i årsskriftet for 1992 som dekker anleggsperioden etter 1935. På 1960-tallet var anleggstiden over og kraftstasjonene på Løkaunet og Svean var i drift, drevet av vann som ble ført gjennom tunellene fra Selbusjøen. Likeså var veier og boliger ferdigbygd, men det var fortsatt noen få anleggsarbeidere igjen som gjorde forefallende arbeid fram til de nådde pensjonsalder. De ble kjørt rundt til ulike arbeidsoppgaver av Ingvald Ranøien fra Hyttfossen. I Svean bodde de i hus som ble satt opp på 1920-tallet for å huse de som arbeidet på Sveananlegget. Det var opprinnelig fire hus, som gikk under betegnelsen brakker. De var absolutt av bra kvalitet, og de er avbildet i min artikkel i årsskriftet fra 1991, på side 19. Brakkene var, i tillegg til å huse de gjenværende anleggsarbeiderne, også et supplement for å huse evt. ekstrahjelp på stasjonene når ferier skulle avvikles på sommeren; ja og så var det «Klubben» da. Dette var egentlig det som var igjen av skytterklubben «Rallaren» fra anleggstida, jfr. bilde side 13 i historielagets årsskrift for 1992. På 1960-tallet var den blitt til en liten sosial oase som var hyggelig innredet i den ene brakka. Kjøpmann Eskild Bjørklime sørget for forsyningene, og her var det til tider ganske så hyggelig. I dag er både «Klubben» og brakkene borte, de forsvant med 1960-tallet.

Fra stasjonene ble satt i drift, og til langt ut på 1980-tallet, gikk det døgnvakt. Vaktene var delt i tre skift, formiddag-, ettermiddag- og nattvakt. De fleste som gikk disse vaktskiftene på stasjonene, var maskinister rekruttert fra handelsflåten, og slik ble det spesielle maskinistmiljøet til. Upopulært med vakt på juleaften? Neida! Da ble det en stor fruktkurv til den «heldige» med meget variabelt innhold, inkludert en sigar. Den gang røkte nesten alle voksne, inkludert de fleste av maskinistene som var ansatt på Svean. Det var boplikt for maskinistene på kraftstasjonene

til Trondheim Elektrisitetsverk, som det fortsatt het (i dag er det Statkraft som eier og driver stasjonene som nå er fjernstyrt). Allerede midt på 1920-tallet sto de tre første tomannsboligene ferdig til å huse maskinistfamiliene og deres familier, en i Svean og to på Løkaunet. Men, tre tomannsboliger var ikke til-



Alle maskinistfruenes samlet, ca. 1964.

1. rekke f.v. Erna Hals, Therese Nilsen, Walborg Olsen.

2. rekke f.v. Anne Marie (Mossa) Nilsen, Magnhild Nervik, Margit Knutsen, Kanutha Dahl.

3. rekke f.v. Bjørg Lund, Esther Røsok, Bjørg Indseth, Hjordis Thun, Tordis Nordtømme.

strekkelig til å huse alle maskinistfamilien, så det var nødvendig å benytte noen av brakkene i Svean. I tillegg overtok Trondheim Elektrisitetsverk et par hus på Hyttfossen, som for lengst er revet, til å bosette ansatte. Dette var situasjonen i over 30 år. De to siste tomannsboligene ble satt opp på Løkaunet i henholdsvis 1958 og 1969. Så dermed var det først ved inngangen til 1960-tallet at alt var på plass for dette miljøet, og anleggstiden over.

Maskinistforeningen

De fleste av maskinistene var organisert i Maskinistforeningen som hadde egne lokaler på Bakklandet i Trondheim. Det var en hyppig benyttet møteplass blant annet med juletefest. Det var åpent på dagtid også, og ble ofte frekventert av maskinister på bytur, der var de blant sine egne.

Ski

Jeg husker 1960-tallet som en tid da mye foregikk utendørs; sportsfiske om sommeren, og ski om vinteren. Svean og Løkaunet er områder som ikke utmerker seg med spesielt attraktivt terreng for skigåing. Stort sett er vel eneste alternativet å gå opp til Springfossbrua og deretter forbi Lettingvold og videre forbi Klasåsen. Dersom det ikke var hopprenn i Klasåsen, gikk ferden videre til Vassfjellet eller alternativt Målsjøen. Dette var den vanlige turruta helt fra anleggstiden og fram til 1970-tallet, da ble stadig flere motorisert. Det åpnet muligheten til dagsturer på ski, også andre steder som f.eks. Brungmarka. Vi som vokste opp i dette området på 1960-tallet var ivrig på å bygge (små) hoppbakker, nesten mer artig å bygge dem enn å hoppe.

Sportsfiske

Stasjonene ligger naturlig nok ved Nidelva, så sportsfiske i elva var helt naturlig i dette miljøet. Jeg begynte med sportsfiske i ganske tidlig alder, og fikk veiledning i å bruke fluestanga av mesteren selv, Kåre Dahl (far til Lillian Krokum). Han hadde, i likhet med mange av maskinistene, robåt. Det var vanlig å ro med to fiske-snører etter båten. Slukstanga ble også ofte benyttet, en kunne stå på et passende sted langs elvebredden og kaste med både sluk- og fluestang. På 1960-tallet var det ikke så tett vegetasjon langs elva som i dag, og dermed var det mulig å stå på land mange steder og kaste med fluestanga. Kanskje jeg skal ta med en

litt annerledes historie i forbindelse med båtlivet på Nidelva. Sommeren 1960 rodde min far og jeg i nybygd båt nedover Nidelva for første gang. Like ovenfor Bukkholmen er det sterk strøm, så min far måtte ro det han kunne for å komme oppstrøms igjen. Plutselig utbrøt han: «Der ligger det en fin sluk på bunnen!» Sluken så jeg mange ganger i årene som fulgte, men strømmen er så stri akkurat der, så det var håpløst å få tak i den. I november 1989 ble det utført vedlikeholdsarbeider som krevde at elva måtte tømmes for vann. Jeg var ikke sen om å ta turen ned til Bukkholmen. I dag henger sluken på veggen hjemme i stua, sammen med noen andre fine sluker som min far laget i sin tid. Der blir de hengende, jeg tar ikke sjansen på å miste noen av dem, men jeg har ofte lurt på hvem som en gang før 1960 mistet denne sluken ovenfor Bukkholmen.

Maskinistene hadde på den tiden også oppgaven med kultivering av Nidelva. Dette besto i å sette ut ørret som ble hentet fra settefiskanlegget på Lundamo. Det ble sluppet ut fisk både i Nidelva og Damtjønna i Stabbmarka.

Bærplukking

På 1960-tallet var bærplukking om høsten en vanlig aktivitet, og maskinistmiljøet i Svean var ikke noe unntak, her deltok ofte hele familien. Med Stabbmarka rett utenfor stuedøra var det et eldorado for denne typen matauke. Toppen av Stabbseteråsen, hvor det hadde vært hogst en gang på 1950-tallet, ble etter hvert kalt for «Tyttebæråsen». Her var det en stor hogstflate hvor det «bugnet» av tyttebær til godt utpå 1980-tallet. Helt utrolig som naturen endrer seg, i dag er dette området helt gjengrodd med tett granskog.

Skotthyll

Med stor iver ble det tidlig på 1960-tallet bygd en skotthyllbane på Løkaunet, men den ble av kort varighet. Maskinistene likte å lage, eller sette i stand ting. Interessen for å bruke den var riktignok stor på «den offisielle åpningen», men deretter gikk interessen raskt nedover; det ble aldri som på Hyttfossen.

Sveanbassenget

I begynnelsen av 1960-tallet ble friluftbassenget i Svean åpnet med oppvarmet vann fra kraftstasjonen. Dette har imidlertid Eivind Unsmo skrevet om i årsskriftet for 2015, så der henviser jeg til hans artikkel.

Slåttonn og høyonn

På 1960-tallet hadde ingen hørt om rundballer til å oppbevare fôr til vinterbeite. Det vanlige den gang var å tørke høyet på hesjer, og stort sett var det enda vanlig å bruke hest under både slåttonna og høyonna. Det var til tider ganske livlig, det sørget både ungene og Bjarne Nervik for, men hver på sin måte.

Plenklipping og snømåking

Det ble anlagt store plener rundt maskinistboligene. Plenene var fine til fritidsaktiviteter, men de skulle klippes også. På begynnelsen av 1960-tallet var det en plenklipper til deling for alle maskinistboligene, og motorisert plenklipper hadde vel knapt noen hørt om enda. Men utover 1960-tallet ble det til at flere kjøpte seg egen klipper, og motoriserte klippere kom vel mot slutten av tiåret.

På 1960-tallet var det mange snørike vintre, og brøytingen i Svean og Løkaunet var det Ole Fjærli som stod for den gang. Han hadde en stor tre plog som sto i Svean, og når det skulle brøytes spente han for to

hester som drog plogen langs veien opp til Løkaunet kraftstasjon og rundt alle maskinistboligene. Deretter var det å ta «finpussen» selv med snøskuffa foran inngangstrappa.

Biltrafikk var det lite av den gangen sammenlignet med nå. De fleste benyttet sykkel eller tok beina fatt. Matvarer ble fraktet med bil fra butikken, og ved leveransen ble det bestilt varer for neste gang samtidig som en gjorde opp for seg. Denne ordningen varte til utpå 1970-tallet, da hadde de fleste skaffet seg bil og førerkort. Vi som vokste opp i Svean/Løkaunet gikk på Tulluanskolen. Vi syklet til skolen på sommeren, og brukte sparkstøtting eller ski om vinteren. Med dagens biltrafikk ville dette ikke vært forsvarlig, på det området har det endret seg veldig.

Nå er dette spesielle miljøet historie. Alle husene er solgt, og i dag fjernstyres stasjonene, slik at det er folk der bare i den vanlige arbeidstiden. Og helt til slutt: I dag skal det skrives Løkkaunet, men på 1960-tallet var det Løkaunet (med en k) derfor har jeg benyttet den «gamle» skrivemåten i artikkelen.



Her kjøres høyet inn. Bjarne Nervik (1898–1972), på toppen av høylasset, arbeidet på Sveananlegget, og forpaktet jorda på Løkaunet. Slåttonn og høyonn var en sosial begivenhet. Bildet fra tidlig på 1960-tallet.

Det store «Hjemmet» i Klæbu

Et historisk tilbakeblikk, med hovedvekt på 1960-åra

Per Ingmar Kosberg

I år er det hundre år siden «Klæbu pleie og arbeidshjem for aandsvage» startet opp på plataet ved Halsetgårdene i Klæbu. At institusjonen kom til å ligge der, var en tilfeldighet. Stortinget hadde vedtatt å opprette to statlige åndsvakehjem i Norge, og i 1915 overtok staten den private institusjonen Emma Hjorths Hjem i Bærum. I tillegg ble det vedtatt å opprette et hjem for å dekke behovet for slike plasser nord for Dovre. Klæbu ble foreslått fordi virksomheten ved daværende Klæbu Blindeskole ble flyttet til Trondheim i 1912, slik at det ble stående tomme hus der. Disse bygningene var opprinnelig blitt reist i perioden 1842 til 1862 som lokaler for Klæbu Seminar, som utdannet lærere fram til 1892, da lærerskolen ble flyttet til Levanger. Regjeringen ga direktøren for døve-, blinde- og åndsvakeskolene, Johan Anton Lippestad, i oppdrag å utrede saken for Stortinget. Som skoledirektør kjente han bygningene og stedet godt fra før, og i utgangspunktet var han lite positiv til forslaget. Han syntes Klæbu hadde en for isolert beliggenhet, uten buss- eller tog-forbindelse. Han uttalte også at en slik institusjon burde ha en «lukket automobil» til rådighet, og at veiene i Klæbu ikke egnet seg for bilkjøring. Han syntes heller ikke at de «daarlige husebygninger paa den usunde grund», var særlig egnet til formålet. Grenda hadde heller ikke elektrisk strøm på dette tidspunktet. Lippestad endte likevel med å tilrå at åndsvakehjemmet ble lagt til Klæbu, fordi dette ble vurdert som det billigste alternativet.

Lippestads plan var at institusjonen i Klæbu skulle bygges opp etter modell av den danske åndsvakeomsorgen, som han var imponert over – og som la vekt på aktivitet og arbeidsopplæring. Institusjonen skulle derfor ha gårdsbruk og gartneri, for å produsere mat – og for å gi arbeid og aktivitetsmuligheter for en del av de som skulle bo der. Den første forstanderen, diakon Zacharias Brekke, forsøkte å drive virksomheten etter intensjonene til Lippestad, men utviklinga

kom ganske snart til å gå i en helt annen retning. Samfunnets holdninger til åndssvake endret seg. At de kunne lære noe, og utføre noe arbeid «av betydning» – ble omtalt som en «publikumsvillfarelse.» Disse holdnings-endringene, sammen med økonomisk vanskelige tider, førte til at institusjonen ble et rent pleiehjem, og fikk stadig dårligere driftsvilkår. I 1924 ble betegnelsen «arbeidshjem» strøket, slik at det offisielle navnet nå ble «Klæbu off. Pleiehjem.» For de som bodde der, ble levekårene stadig dårligere, og de ble mer isolert.

En kjent norsk lege og forfatter i mellomkrigsåra, Alex Brinchmann, omtalte i 1938 de norske åndsvakehjemmene som «oppbevaringsanstalter» og «samlekummer» – og sammenlignet dem med de danske, som han opplevde som langt bedre fordi de satset mer på aktivitet. Etter andre verdenskrig var forholdene ved institusjonen i Klæbu så elendige, at avvikling ble vurdert. Etter både politiske og administrative drøftinger, endte det likevel med at de valgte å fortsette drifta på samme sted, visstnok av økonomiske grunner denne gangen også. Det ble ekspropriert betydelige areal fra nabogårdene, og lagt store planer for utbygging. Dette var en del av planleggingen på landsbasis. I den nye åndsvakeomsorgen ble landet delt inn i områder, og hvert område skulle ha en sentralinstitusjon. Klæbu off. pleiehjem ble sentralinstitusjon for Møre og Romsdal, Nord-Trøndelag og Sør-Trøndelag. Institusjonen i Klæbu ble styrt av diakoner og en kontrollkomite fra 1917 til 1953, da det ble oppnevnt eget styre for pleiehjemmet. I 1955 ble det ansatt overlege og forvalter for å lede sentralinstitusjonen. Den første overlegen var psykiateren Lars Olstad, og Oscar Skaanes ble ansatt som forvalter.

For «Hjemmet», som institusjonen til daglig ble kalt i Klæbu, ble 1960-åra preget av den store utbygginga, av endringene i samfunnet på denne tida, og av

den danske barnpsykiateren Mogens Rasmussen, som var overlege fra 1961 til 1971. Fra 1958 til 1965 ble institusjonen utvidet med ca. 350 nye internatplasser. I tillegg fikk arbeidsterapien nye og større lokaler, det ble reist et skolebygg, og det ble bygd flere personalboliger, sentralfyrhus og administrasjonsbygg. En så stor utbygging på forholdsvis kort tid, sammen med at nye holdninger til utviklingshemmede begynte å gjøre seg gjeldende, førte til store omveltninger. Dette skapte optimisme, men også frustrasjoner og konflikter. De opprinnelige bygningene var foreldet og nedslitt, og mange av de nye bo-avdelingene ble erklært gammeldags og uegnet omtrent før de ble tatt i bruk. Det vel førti år gamle pleiehjemmet med sine faste verdinormer og rutiner, der alle kjente alle – ble etter hvert borte. Den store utbygginga førte til en sterk økning av ansatte. Tidligere hadde pleiepersonalet bestått av ugifte kvinner som ofte så på arbeidet som et kall eller en livsoppgave. Hvis noen valgte å gifte seg, måtte de slutte. Nå ble det også ansatt menn som

pleiere, og gifte kvinner. Samfunnet var i endring. På Hjemmet ble det opprettet egne nattvaktstillinger, og det ga også muligheter til lønnet arbeid for de som hadde små barn, slik at begge foreldrene kunne være i arbeid. Dette virket også inn på bygdesamfunnet. Ekteparet Solveig og Henry Sellesbakk er et eksempel på denne utviklinga. De hadde et småbruk i Klæbu. Henry var i tillegg snekker med usikre og ujevne inntekter. Solveig var hjemmearbeidende med små barn, husarbeid og fjøsstell. I 1958 fikk Henry prøve seg som pleier på Hjemmet, men lønna var så lav at han vurderte å slutte. Solveig har fortalt at de da besluttet å selge kyrne, slik at hun kunne søke arbeid som nattvakt på institusjonen, og slik ble det. I 1962 fikk hun en slik stilling, og hun kom til å arbeide på institusjonen i over 20 år. Etter hvert ble Hjemmet den største arbeidsplassen i Klæbu kommune. Det forekom at opptil tre generasjoner fra samme familie arbeidet der.



Til venstre: «Guttebygget» 1937. Opprinnelig skolelokaler for Klæbu Seminar. Avdeling for Klæbu Pleiehjem fra 1917. Foto: Schrøder/Sverresborg Trøndelag Folkemuseum.

Til høyre: «Strøket» i Klæbu i 1960-åra. Bygda og «Hjemmet» i samme 17. mai-tog. Her på vei opp Hallsetbakken mot institusjonsområdet. Noen i bygda ga uttrykk for betenkeligheter med hensyn til at toget skulle gå «oppå Hjemmet», men mange, både voksne og barn, var godt kjent der fra før. Av bebyggelsen ser en Einar Holthes butikk nærmest, deretter P. Horgøiens bakeri og utsalg rett over veien i det hvite huset. Bak Horgøien ser en gården Nordal og Selli kafé og pensjonat. På venstre side av veien mot Heimdal synes tverrenden av butikken til O. Devle. Foto: Lilly Forseth.

Mange har fortalt at de opplevde det som om overlege Rasmussen «snudde institusjonen på hodet» da han kom dit i 1961, og at alt skulle skje «i full fart.» Det var nok en sannhet med modifikasjoner. Han hadde store intensjoner, la mange planer, og fikk gjort mye i løpet av ti-året han arbeidet der – men en så stor og tungrodd institusjon var ikke lett å reformere. Han var sjokkert over de store bo-avdelingene, og over at så mange manglet aktivitetstilbud. Han var imidlertid imponert over den hygieniske standarden. Det han gjorde i «full fart», var å opprette midlertidige stillinger for aktivitetsledere og «utepleiere», for å få flere ut i aktivitet på dagtid. Han økte bemanningen i barnehagene og arbeidsstuene, og fikk ansatt fysioterapeut og psykolog. I samarbeid med Klæbu skolestyre fikk han i gang det første skoletilbudet ved institusjonen i 1962. Litt senere ble det planlagt bygging av fem boenheter med plass til åtte barn/unge i hver. Han startet også et arbeid for å skaffe utdanningsmuligheter for miljøpersonalet, og dette endte senere med en hjelpepleierskole i vernepleie, og en tre-årig vernepleierskole ved institusjonen.

I 1961 representerte Rasmussen et nytt syn på utviklingshemmede. Han mente at mange var mer funksjonshemmede enn de behøvde å være, på grunn av manglende stimulering, passivering og sosial isolasjon. Han ville satse på behandling, opplæring og sosial trening. En kan kanskje si at «den danske modellen» nå ble tatt opp igjen i ny versjon. Rasmussen mente at utviklingshemmede hadde krav på et sosialt liv som andre borgere i samfunnet. Han uttalte for eksempel at de også måtte få lov til å være kjæresten. Dette vakte sterke reaksjoner, det gikk mange rykter, og saken ble til slutt tatt opp i styret. Det store veiskillet var likevel at selve målsettingen skulle endres. I tillegg til nødvendig bistand og pleie, skulle den enkelte nå gis stimulering og læring til størst mulig selvstendighet og selvhjelpenhet. For mange ansatte og foreldre var dette en stor omstilling, og alle var ikke enig i «nyordninga.» I praksis ble det nok bare en del av de som ble omtalt som best-fungerende, som fikk et slikt tilbud i 60-åra. Rasmussen inngikk et samarbeid med et par humanitære organisasjoner for å få etablert to vernede pensjonat i Trondheim. Det ble også startet et vernet verksted.

I 1967 flyttet de første beboerne ut fra institusjonen. De mest utviklingshemmede, som bodde i de store avdelingene, fikk nok ikke nevneverdig del i de nye tiltakene som ble satt i verk dette ti-året. Det var skapt store forventninger, og mange følte at utviklinga gikk alt for sent, og at mange utviklings-

hemmede levde under uverdige forhold. I 1967 fortalte for eksempel Rasmussen at det nå ble planlagt å bygge om Paviljong I og Paviljong II, men det skulle komme til å gå ca. ti år før det ble innvilget penger til denne ombygginga. Det ulmet, både blant pårørende og ansatte.

I 1967 ble foreldreorganisasjonen Norsk Forbund for Psykisk Utviklingshemmede (NFPU) stiftet, og de kom til å bli en sterk aktør for økte rettigheter for utviklingshemmede, og bedring av forholdene de levde under. I 1971 ble ansvaret for institusjonsomsorgen overført fra staten til fylkeskommunene.

Da den nesten 20 år lange utbygginga av Hjemmet nærmet seg slutten, hadde trua på de store institusjonene bleknet for lengst – og snudd til sterk kritikk. Nå ble det lagt planer for nedtrapping av plasser, og å bygge mindre bo-enheter. Den svært omtalte «Gro-saken», og andre skandale-pregete hendelser, førte til økte bevilgninger, og blant annet opprettelse av direktørstilling ved institusjonen. For å markere at virksomheten nå skulle gå inn i ei ny tid, ble Klæbu off. Pleiehjem i 1978 omdøpt til Hallsetheimen. På landsbasis ble det opprettet tilsynsutvalg for alle institusjoner for utviklingshemmede. Fra midten av 70-åra ble det tverrfaglige teamarbeidet ved Hallsetheimen styrket, og det kunne etter hvert gis et kvalitativt bedre tilbud til beboerne. Flere faktorer synes å ha medvirket til dette, som bedret økonomi, vernepleierskolen, og en samarbeidsavtale med Regionsykehuset i Trondheim som sikret spesialistleger ved institusjonen. Dette førte til et mer stabilt fagmiljø. Hallsetheimen skole, som startet med en lærerstilling i 1962, og økte til bortimot 70, ble etter hvert en mer integrert del av behandlings- og opplæringstilbudet. Til tross for at langt flere nå fikk et tilpasset dagtilbud, nådde ikke institusjonen målet de hadde satt seg om å gi dette til alle som bodde der. Fra 1976 til 1990 ble Hallsetheimen redusert med 218 plasser. Normalisering av levekårene for utviklingshemmede, og integrering i samfunnet, som allerede ble lansert som ideologi i 60-åra, ble etter hvert en tydeligere målsetting. I 1983 gjorde NFPU et landsstyrevedtak om at de ville arbeide for å avvikle særomsorgen og institusjonene for utviklingshemmede. De mente det var nødvendig for å nå målene om normalisering og integrering, og satte i gang et intenst arbeid for å få dette gjennomført. I 1988 vedtok Stortinget at den fylkeskommunale omsorgen for utviklingshemmede skulle avvikles, og ansvaret overføres til kommunene. Hallsetheimen ble nedlagt 1. januar i 1991.

Tempo Corvette

1960-tallets store suksess

Eivind Unsmo

Firmaet Jonas Øglænd A/S var gjennom mange tiår en svært viktig produsent av transportmidler i Norge. De produserte sykler, mopeder og motorsykler.



De fleste av oss forbinder vel Øglænd-navnet med trampsykler. Fornøyd var den som kom i besittelse av en DBS sykkel. Navnet er en forkortelse av «Den Beste Sykkel». Frihetsrusen av å trække av gårde på humpete landevei, hvor kilometerne passerte raskt, gav en ubeskrivelig lykkefølelse. Ikke mindre fornøyd var nok ungdommer og voksne som skaffet seg Tempo motorsykler og mopeder.

Trolig leverte Øglænd storparten av to-hjulinger som havnet i det norske markedet i flere tiår fra sist på 1890-tallet. Den første motorsykkelen de produserte, «The World» med motor på 74 ccm, minnet svært om en tråsykkel. Dette var ikke helt uten grunn. Allerede på slutten av 1890-tallet, hadde Øglænd fått agentur for Skandinavia på det amerikanske tråsykkelmerket med samme navn. De begynte å produsere egne motorsykler basert på denne sykkel, påmontert motor av merket Sachs. Motorsykkelen «The World» hadde pedaler, slik at den også kunne sykles. Et par år senere var navnet Tempo på vei til å bli introdusert på motorsyklene. Motorstørrelsene var beskjedne, 191 ccm på scooteren Tempo Progress var størst. Motorene

ble i all hovedsak levert fra Fichtel & Sachs i Tyskland, ingen ble produsert av Øglænd.

Biler var fremdeles en fjern drøm, så to-hjulinger utstyrt med Sachs-motor ble løsningen for mange. Etter krigen tok salget av Tempo av. En rekke modeller hadde allerede i årenes løp blitt lansert. I 1950 og 60 – årene fantes trolig en Tempo i hver krik og krok av landet. De produserte lette kjøretøy hvor førerkort ikke var nødvendig. Ingen vet sikkert hvor mange Tempo som ble produsert fram til firmaet opphørte, men flere hundre tusen eksemplarer rullet ut av fabrikkene.

Mopedene kommer

Først med lovendringen i 1952, kom de første mopeder på markedet. Det var nå bare lov å kjøre motorkjøretøy under 50 ccm uten førerkort. Restriksjoner og priser gjorde den gang biler til uoppnåelig luksus for folk flest. Men mopeder var rimelige og tilgjengelige, og ble raskt populære, både i varetransport, som nyttekjøretøy og til ren adspredelse. Unggutter med egen moped vakte gjerne beundring hos småguttene, samt at de lettere fikk oppmerksomhet fra damene. Fra 1952 kom Øglænd med mopedmodeller på løpende bånd: Tempo Victoria (med kallenavnet «knallert»), Tempo Handy 100, Tempo Komfort og Tempo Swing.

1960, Tempo Corvette lanseres

I 1960 ble Tempo nr 100 000 produsert. Samtidig ble Tempo Corvette presentert for publikum. Dette ble fabrikkens mest populære moped gjennom tidene. Den var robust og god, og hele 28 modeller



Tommy S. Johansen i Klæbu er den stolte eier av en Tempo motorsykel 1956-modell.

av Corvette kom ut fra 1960 til den siste trillet ut i 1994. Den ble produsert av Øglænd fram til 1979. På 1980- og 90-tallet ble den produsert videre på lisens i Portugal og Italia.

Til å begynne med, hadde Corvette tre gir (håndgir), kickstart og turbokjøling. Senere kom den med 4 gir, og nye modeller kunne varte opp med nyvinninger som fotbrett, skjold og fotgir. Flere farger ble introdusert.

Selv om det nå er mange år siden Tempo sine motorkjøretøy gikk ut av produksjon, har de fremdeles en trofast tilhengerskare. Tempoklubben arrangerer sosiale treff, formidler kjøp og salg av kjøretøy og deler, kommer med tips og råd, og har en god og omfattende hjemmeside på nettet.



Tempo Corvette ble en salgssuksess uten like i Norge.

Kilde: Sven Hauge: DEN STORE TEMPOBOKEN, Familieførlaget 2016

På setervei

I år gikk turen til Hallsetvollen og Byavollen

Bjørn Rønningen

I vår serie om seterveier i bygda, har vi i år gått opp de gamle veiene til Hallsetvollen og Byavollen. Dette er de to setrene som ligger lengst sør på Nordmarka.

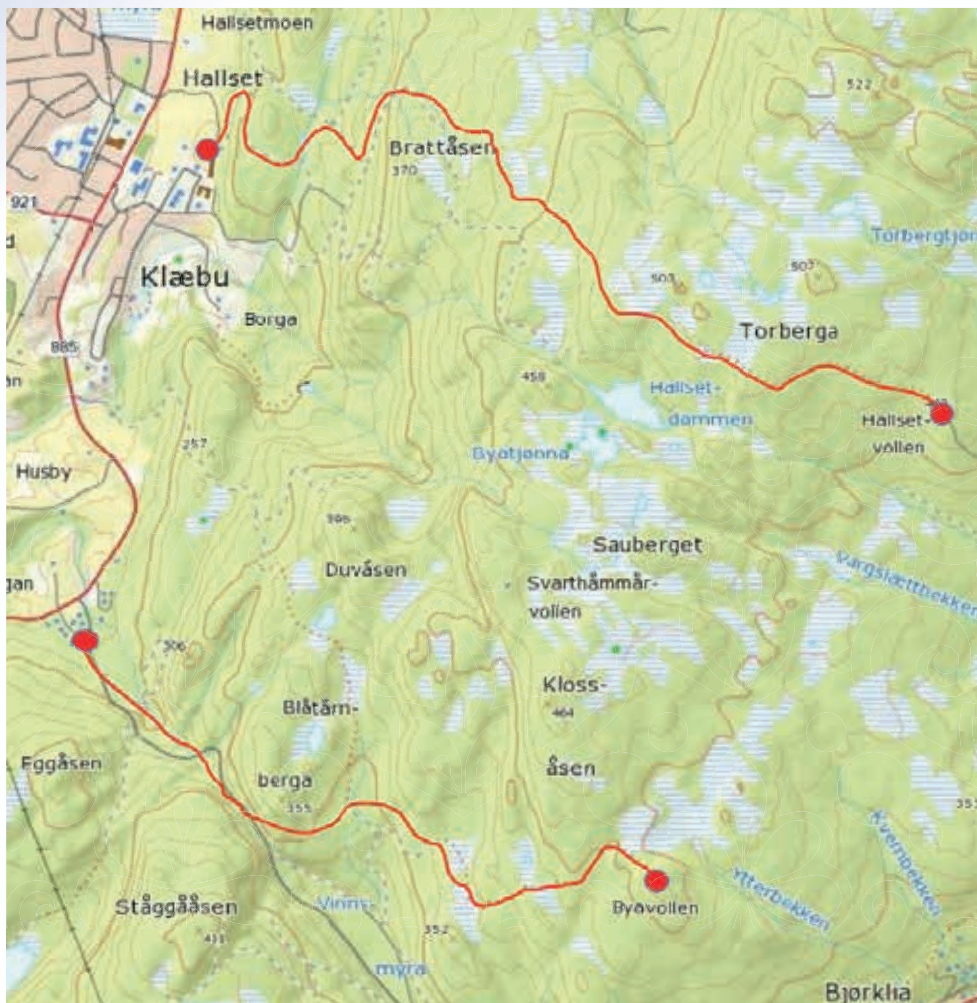

Hallset – Hallsetvollen (5,0 km)

Utstyrt med GPS og med Maybel Selli Grønning og Jan Egil Tillereggen som guider, skulle den gamle seterveien til Hallsetvollen gås opp. Vel et dusin markatravere hadde møtt opp en regntung søndag i juni og ville oppleve dette. Offisielt startpunkt er ved Hallset Øvre, og seterveien oppover byr selvsagt på stigninger. Vi guides gjennom steder som er kjent

for noen, men ukjent for de fleste. Fjøsmyrbekken passeres etter at første stigning opp til Trøåsen er unnagjort. Vi krysser Fjøsmyra. Her var det i tidligere tider torvuttak, og spor etter denne virksomheten er fremdeles synlig. Over oss ser vi Brattåsen med sterkere stigninger. Her går den gamle seterveien parallelt med traktorveien, bare noen få meter unna.



Dette er en tydelig veiled som ikke har hatt besøk på lenge. Traktorveien går parallelt bare noen få meter unna.

Oppover Brattåsen kommer høydemeterne tett samtidig med varmen i trøya. Vi tramper videre og får høre om Gløttet. Dette navnet har sammenheng med at det er en fin utsiktsplass og et naturlig sted å ta en pust i bakken. Like ved ligger Kartmyra. Denne myra ligger skyggefullt til og multekartene sliter med å bli modne. Denne kan være siste sjanse for multeplukkeren som er sent ute.



Maybel forteller historien om morfar Kåre, da han som ung gutt stod for transport av melk i spann ned til bygda. Ved furua i bakgrunnen, tok han taktiske pauser. Dette for å unngå at ledig tid førte til at han ble satt til oppdrag på gården.

Videre oppover er vi snart på Grautbakk. Navnet har noe med en matrett å gjøre, men om det i tidligere tider var vanlig å innta litt graut her, eller om det har vært en hendelse med transport av graut, får vi bare spekulere i.

Snart er vi oppe ved Merkesberget, høyeste punkt på stien. Her går grenseskillet mellom eiendommene Hallset Øvre og Hallset Nedre.

Seterveien videre går hovedsakelig i utkanten av myr, den søker tørre områder. Inn mot Hallsetvollen flater terrenget ut og stien blir tydeligere.



Vel framme på vollen får vi sammen med utsøkt traktering, en innføring i historien rundt setra. Hallsetvollen er den siste vollen det ble setret på i bygda. Siste året var 1948, da med geitehold. I dag framstår området som en velstelt plass, med ny bygningsmasse og bilvei helt fram. Vi får også høre en historie fra siste verdenskrig. Da huset setra en krigsfange som hadde funnet fram hit etter en skyteepisode i Klæbu sentrum. Mannen fikk holde til på setra så lenge han ønsket. Mat og klær ble båret opp, men grunnet språkproblemer, forble hans nasjonalitet ukjent. Han ble prøvd i skogsarbeid, men viste seg å være uegnet til slikt. På kjøkkenet var han derimot en kløpper, spesielt til å lage kjeks var han god. Mannen fikk etter en tid forklart at han ville prøve å komme seg til Sverige. Kart, kompass, ski, staver, kniv, ryggsekk og mat ble skaffet til veie, og han la av gårde. Hva som ble skjebnen til vedkommende, vites ikke.



Turfølget, god og mett og beriket med historier, tar nå føttene fatt og skritter over til Byavollen.



Byavollen – Eidstutrø (3,3 km)



På Byavollen blir vi møtt av Arne Eggan og en stor kjel med nykokt kaffe, og får en innføring i setras historie. Byavollen var opprinnelig seter under prestegården i Klæbu, men har siden 1926 tilhørt gården Eggan. Bygningsmassen er fornyet og består nå av to laftede tømmerhus. Det hører med til historien at sognepresten i tidligere tider, etter søndagsprekenen, kunne ta seg en tur til Byavollen. Presten var ute etter å få servert rømme. Rømmen var nøysomt samlet over flere dager, og for seterfolket sett på som «gullet» som skulle bli til smør. Presten fikk alltid rømmen sin.



Arne viser fram ei kubjelle fra 1863.

Vi tar fatt på seterveien nedover. I dag går det traktorvei fram til setra, og i starten følger denne den gamle seterveien. Det går litt tripp, trapp nedover, unnbakker og kneiker med myrområder mellom. Tjønbuslettet følges av Ratbuslettet, og mellom disse ligger Skjettenkleiva. Her forlater vi traktorveien og gyver løs på Ratbukleiva og ender nede på Ratbumyra. Så er vi over på Svestien, og her er det bratt. Vi får formaninger. Svestien ender ut der dagens vei over Ståggån har sitt høyeste punkt.



Svestien – bratt på alle kanter.

Dette var tidligere også setersti for flere av setrene på Brungmarka. I dag er det umulig å se spor etter øvre del av den gamle Ståggåveien, bl.a. det partiet som ble kalt Brattståggån, et veistykke som var vanskelig å forsere i begge retninger. Når Brattståggån flater ut, dukker Torshøgget fram. Nedenfor ligger Brumyra, og da er det kort vei ned til Eidstutrø.



Torshøgget. Guden Tor fikk et sinneanfall på tur over Ståggån. Her svingte han hammeren sin og laget en perfekt passasje for veien.



Nedenfor Torshøgget får vi en påminnelse om at vi nærmer oss urbane strøk. 21 km til Trondheim sentrum.

70-årskonfirmanter i Klæbu kirke

Astrid Grenstad



3. rekke fra venstre: Magne Skjånes, Aksel Flatjord, Peder Dragsten, Arvid Aftret, Bjarne Bostad, Martin Bjørkliås, Ole Tømmervold, Per Aune. 2. rekke fra venstre: Magnar Høiås, Odd Eggen, Audhild Skjenald, Gunnvor Dragsten, Kari Nervik, Målfrid Tanemsmo, Per Johan Tilseth, Magne Paulsen. 1. rekke fra venstre: Elsa Pedersen, Dagrun Husby, Dordi Eggen, sogneprest Arne Skjånes, Margrethe Storvold, Bjørg Korsmo, Bjørg Nervik, Målfrid Aune. Foran: Ragnhild Wikstrøm og Kjellaug Dragsten.

Konfirmasjonsdagen 6. juli 1947

Dordi Hølås, f. Eggen, fortalte dette om konfirmasjonsdagen 6. juli i 1947:

«Konfirmasjonskjolen ble sydd av Marie Grendstadbakk fra Sjøbygda. Stoffet til kjolen kjøpte mor til Dordi i Trondheim. Kjolen henger fortsatt i skapet. Dagen etter konfirmasjonen var det altergang, og da pyntet man seg med nye klær. Da hadde hun en blomstret kjole, kåpe og hatt.

I 1947 var det fortsatt rasjonering, så det å få tak i mat til konfirmasjon bød på utfordringer. Fem år tidligere hadde familien blitt rammet av en tragedie da far Peder Eggen ble skutt av tyskerne på Falstad.

Det var trangt økonomisk for mor, Dordi og hennes søsken som ennå bodde hjemme. Tyskerne hadde tatt alt av verdi, foruten våpenet til Peder.

Men det ble da steik og sviskegrøt til dessert, servert til mange gjester. Det var varmt vær, og derfor ble det litt ekstra med å holde maten frisk. De hadde jo kjeller, så det gikk da», fortalte Dordi.

Hun fikk mange gaver, både emaljerte smykker og armbånd, og pengegaver. Dordi har mange fine minner fra konfirmasjonsforberedelsene og fra dagen. Men hun husker også at de måtte gå over Ståggån og ned til blankbygda, som sentrum da ble kalt.

Tanem Sag og Høvleri

Tormod Bekken

Skogen har gjennom alle tider vært en viktig bærebjelke i Klæbu-samfunnet. Det store sagbruket på Hyttfossen var et godt eksempel på det. Skogen har blitt utnyttet både til eget bruk og til eksport av tømmer og trelast. Bearbeiding av tømmer var i gamle dager en vårlig foreteelse omtrent på alle større gårder med de såkalte gårdssagene. Tre større sagbruk framsto etter hvert som helårlige arbeidsplasser som sysselsatte mange. Dette var Brøttem-saga, Huitfeldt-saga og Tanem-saga. Vi ser nærmere på sistnevntes historie.



Tanemsaga slik den fremstår i dag, sliten etter et langt liv. Bilde er tatt av Bjørn Rønningen i 2017.

Starten og historien

Artikkelforfatter tok en prat med Olav Storsve og Hans Tømmervold: Andreas Grenstad kjøpte gården Tanem øvre i 1902. Gården hadde store skogarealer og det ble behov for egen sag. Bygging av sag ble straks iverksatt. Den ble anlagt borte på Sagmyra (derfor dagens navn på den plassen) og ble drevet med damp.

Etter hvert ble den flyttet hjem til uthusa på gården og maskinene fikk strømdrift. Dette skjedde rundt 1920.

Sønnen Haldor overtok bruket etter foreldrene i 1933. Han var også en ivrig skogbruker og reiste eksisterende saghus i 1947. Maskinene som fremdeles er i bruk, fulgte den gang med på flyttelasset. Her var det stor aktivitet om våren med en 2–3 innleide i til-

legg til de faste. Dette var sesongarbeidere som dro rundt i bygda på forskjellig arbeid etter årstidene. Det var to fast ansatte. En av dem var Erling Bromseth. Han var høvlemester og jobbet der til han ble vaktmester på Sørborgen skole. Det de produserte ble solgt til private i Klæbu, samt til byggvareforretninger i Trondheim. Hans Tømmervold og Olav Storsve begynte på saga i ung alder. Hans jobbet fast der fra 1954 til 1957. Da fikk han seg fast jobb på Høyskolen (da NTH nå NTNU). Olav var der fra 1960 til 1968. Han fikk da fast jobb på Hallsetheimen. Disse to ungdommene fikk en god opplæring og et godt forhold til Halldor. De ble opplært i alle oppgaver som ble gjort på ei sag av denne størrelse – alt fra innstilling av sagbukken til kvessing av sagblad og høveltenner. Halldor og kona Karen var barnløse. De avsluttet sin drift og solgte gården rundt 1970. På grunn av det gode forholdet han hadde til Hans og Olav, ble sagbruket testamentert til dem, men uten tomt. Denne skulle tilhøre, samt gå tilbake til gården når drifta ble nedlagt.

Sagbruk som fritidssysSEL

Hva gjør vi nå? Begge var i fast arbeid. De vurderte frem og tilbake, men valgte å bli i sine faste jobber. Begge hadde fortsatt stor interesse for sagbruksarbeid, samt at dette var en stor gave. De valgte å la saga bli fritidssysSEL. Her ble kvelder og helger benyttet. I 1975 startet de firmaet Klæbu Trevirke og fikk dermed drifta inn i mer faste former. Samtidig opprettet de leiekontrakt på tomta med daværende eier. Fra 1975 og frem til 31.12.2016 har Hans og Olav drevet saga. De valgte i fjor å selge bruket til nåværende eier av Tanem øvre, Håvard Grenstad.

Litt om drifta i tida til Hans og Olav

De overtok et sagbruk som den gang var relativt godt utstyrt med alt nødvendig av sag- og høvleriutstyr. Dette originale utstyret har, for øvrig, vært i bruk helt fram til siste slutt Begge hadde god opplæring på bruk av utstyret, så her var det bare å brette opp ermene og



Olav gjør klar en stokk for skjæring. Dette bildet og de to neste er tatt av Ingar Dragsten i 2006.



Hans og Olav gjør klar stokken for saging.

komme i gang. Skurlast ble kjøpt fra Brøttem og Eli-løkken. Alt mulig av materialer ble produsert, alt fra villmarkspanel til innvendige skyggelister. Kundene var stort sett selvbyggere i Klæbu og nærkommuner. De startet opp i en periode med stor tilflytting og mye bygging i Klæbu. Både Finnmyra, Haugamyra/Stormyra, Brannåsen/Tanemsflata og Brøttemsåsen var regulerte byggefelt med stor byggeaktivitet. De ga gode priser og dermed hadde de en rimelig god omsetning på sine produkter. Samtidig var det enkelt for husbyggerne å hekte på hengeren og dra til Tanem når en trengte materialer.

Hva med Tanem-saga og HMS (helse, miljø og sikkerhet)? Det er en kjent sak at de fleste som arbeidet på sagbruk i gamle dager manglet en finger eller to. Sager og høvler hadde på langt nær den beskyttelse og det verneutstyr som finnes i dag. Mye roterende utstyr var av praktiske årsaker helt åpne og dermed etter dagens standard farlig for den som opererte det. Olav forteller: Etter det jeg husker hadde vi ingen alvorlige hendelser. Vi ble fra første dag opplært i at dette ikke var noe leketøy og lærte oss dermed å være forsiktig. Vel – jeg må nok bare innrømme at jeg dessverre var uheldig en gang. Det var vinter og temmelig kaldt inne på saga. Kutteren tok tak i ene votten og drog den inn i høvelmaskina. Dermed hadde jeg to fingertupper mindre på høyre hand. Når det gjelder inn klima og innemiljø, var det vel heller ikke av det beste. Om vinteren var det ofte kaldt, samt at lufta hadde mye støv og andre urenheter. Verneutstyret var vel også av en annen kaliber enn det arbeidsfolk bruker i dag. Men som sagt, vi hadde ingen større uhell og ulykker.



Sagbenken.

Hvilken drivkraft fikk så disse to herrer til å bruke så mye av sin fritid borte på saga i så mange år? Flere årsaker ligger bak, forteller de. De to bærende kreftene var nok gleden ved å forme trestokken til alt mulig av gangbare trematerialer, som sagt fra røffeste villmarkspanel til den fineste skyggelist. Det andre var hele stemningen når du kom inn på saga med lukta av tre, gamle stødige maskiner og all historien som sitter i veggene. En annen årsak var at sagbruket også ga en liten ekstra inntekt oppå en offentlig fastlønn. Så må det nevnes at vi har hatt mange trivelige kunder opp gjennom årene. Kort oppsummert: Arbeidet på saga har vært med på å berike livet vårt.

Hva nå med Tanem-saga, når ny vei og rundkjøring kommer og tar en del av framsida på tomta?

Artikkelforfatter tok en prat med grunneier Håvard Grenstad om dette.

Foreløpig har jeg ingen bestemt plan med saga og tomta. Hva som videre vil skje med eiendommen i kommende tider er ennå helt uvisst, men vi arbeider med flere alternativer.

Etterskrift:

Under arbeidet med denne artikkelen døde Olav Storsve brått den 10. april 2017. Dette gjorde at jeg måtte justere litt på avslutningen. Olav hadde ei plan om fortsatt å drive på saga med litt trearbeid, men dette fikk en brå slutt. I samråd med familien til Olav utgis artikkelen slik den ble skrevet da han levde.

En vikingtids båtgrav på Haugen

Eivind Magnus Færøy Krag, arkeolog, NTNU Vitenskapsmuseet

I november 2016 skulle arkeologer fra Vitenskapsmuseet foreta en mindre utgravning på gården Haugen ved Torgårdsryggens østlige ende. Ved Røddekrysset, hvor fylkesveg 737 møter riksveg 704, skulle det anlegges en rundkjøring, og fylkeskommunen hadde i den anledning registrert kulturminner på begge sider av vegen som ville berøres av tiltaket. De registrerte kulturminnene bestod av eldre dyrkningslag og enkelte kokegroper, og det var lagt opp til en kortvarig utgravning på tampen av sesongen.

Allerede tidlig den første dagen ble det klart at dette ikke ble en alminnelig liten utgravning. Det første kulturminnet som ble avdekket var hverken en kokegrop eller et dyrkningslag, men de tydelige restene av en gravhaug. Disse hadde form av en fotgrøft som løp rundt en avlang nedgravning som var tilspisset i begge ender. Denne formen gjorde at vi umiddelbart så muligheten for at vi hadde funnet en båtgrav.

Fotgrøfta var tilnærmet sirkulær med en indre diameter på ca. seks meter, og vi vet dermed at grava en gang lå under en relativt liten gravhaug. Selve grava var orientert sør-sørvest – nord-nordøst og var 4,2 m



Grava umiddelbart etter at den overliggende matjorda er fjernet. Fotgrøfta er streket opp, mens grava kan anes som en diffus flekk i midten.

lang og 1,2 m bred ved midten. Mistanken om at det var en båtgrav ble tidlig bekreftet ved funn av klinknagler langs kantene. Denne gravformen ble anvendt i yngre jernalder, hovedsakelig i vikingtiden (800–1030 e.Kr.). Mens vi dermed tidlig hadde en ide om gravens alder, fantes en rekke spørsmål vi håpet å få besvart ved utgravningen av denne. Blant disse fantes spørsmålet om den dodes kjønn, om det var mulig å identifisere hendelser som var del av gravleggingsritualet, og en mer presis datering av gravleggingen.

Grava

Treverk fra båten var ikke bevart, bortsett fra i mineralisert form rundt klinknaglene (saumen). Vedartsanalyser av treverk rundt naglene viser at båten har vært bygget av velvoksen furu. Ved båtens skott fantes saumen i stor grad ved sin opprinnelige plass, og bordgangen i disse delene av båten kunne derfor delvis følges. Ved midten av båten var dette derimot ikke mulig.

At saumrekkene (sua) ikke kunne følges ved midten av båten, skyldes trolig at graven har vært plyndret. Dette reflekteres også i funn av 1800-talls glasskår og en generelt uryddig funnsitasjon i dette området. Blant annet de tre fragmentene av en hel ringnål av jern funnet på ulike steder i grava.

Ringnålen er for øvrig (og foruten enkelte nagler) den eneste komplette gjenstanden som ble funnet. Funnmaterialet bestod ellers i stor grad av små uidentifiserbare jernfragmenter (ingen andre metaller ble funnet). Noen deler av gjenstander har dog latt seg identifisere, blant annet et sterkt korrodert overhjul fra et sverd og et stykke av skjeftingen til en ljà. Det ble ikke funnet skjelettrestrester fra den gravlagte, men det ble funnet et dårlig bevart bein fra det som trolig har vært en kalv, og et mindre fragment av skulderbladet til et uidentifisert dyr. Funnet av et sverd innebærer at den døde høyst sannsynlig var en mann.



Grava idet vi nærmer oss bunnen.

På flere av gjenstandene, også små fragmenter, fantes rester av tekstiler. Disse restene var så uanselige at de i flere tilfeller ikke kunne sees med det blotte øyet, men arkeolog Ruth Iren Øien har foretatt en grundigere tekstilanalyse. Resultatene av denne er det ikke rom til å redegjøre for i detalj her, men de viser at den gravlagte har hatt tekstiler av høy kvalitet, en klar indikator på at det dreier seg om en ressurssterk person. Tekstilene varierer, med ulike typer vevde tekstiler av både ull og lin. Det fantes dessuten rester av pels, som kan bety at den døde ble gravlagt med en pels, eller at bekledningen hans hadde dekorelementer med pels. Av øvrige fibre ble det funnet både animalske og vegetabiliske fibre, blant annet i form av snurringen på ljåskjeftet. Det ble også funnet enkelte fiberklumper av sammenfiltret animalsk fiber. Dette kan være rester av si (kalfatring) i båten.



Ringnåla – den eneste komplette gjenstanden funnet i grava.

Karbondateringer utført på fragmenter av kalvbeinet, fibre og redskapsfragmenter viser at gravleggingen fant sted en gang på 900-tallet, altså en gang i den siste halvdel av vikingtiden.

Utgravningsrapporten er i skrivende stund ikke ferdig. Blant annet venter vi på dateringsresultater fra dyrkningslag og andre kulturminner på feltene. Tre kokegroper er dog datert til førromersk jernalder (500 f.Kr.-0) og er dermed mer enn tusen år eldre enn grava. Det er altså uklart om vi har andre kulturminner fra utgravningen som kan knyttes, i tid, til båtgrava.

Det er liten tvil om at grava en gang har vært del av et større gravfelt. Mens området nå er preget av moderne landbruk med planering og masseuttak, finnes tre bevarte gravhauger i skogholtet 20–50 m øst for båtgrava. Det foreligger også skriftlige beretninger fra Haugen. Gerhard Schøning så i sine reiser i 1770-årene ca. ti «Kiempe-Høie» på gården. Disse skal da ha ligget i utmarka, ved veien som gikk fra gården og ned til Tiller gård og kirke. Hundre år senere var Karl Rygh på stedet, og han konkluderer med at det må ha bestått av minst 18 hauger.

Til tross for plyndring og fraværet av slående prydgjenstander har altså gjenstandsmaterialet i høy grad kunnet bidra til vår kunnskap om den gravlagte, og gravens form. Den avdøde ble gravlagt i en båt, og var trolig en mann. En haug ble anlagt over grava. Han fikk med seg både redskaper og sverdet sitt. Også en kalv, eller i alle fall deler av en, ble nedlagt. Videre bar han en ringnål, og var iført klær laget av stoff av høy kvalitet. Det er klart at det dreier seg om en ressurssterk person – kanskje var han selve husbonden på gården? For oss som undersøkte grava vel 1000 år etter at den ble anlagt, er det kanskje heller forståelsen av den som uttrykk for venners og families sorg og kjærlighet som har gjort størst inntrykk.

Litteratur:

Ruth Iren Øien. *Tekstilanalyse – Røddekryset, T 27445*. NTNU, 2017

Gerhard Schøning. *Reise som giennem en Deel af Norge i de Aar 1773, 1774, 1775 paa Hans Majestets Kongens Bekostning er gjort og beskreven*. Tapir, 1979

Karl Rygh. *Faste fornlevninger og oldsagfund i Søndre Thronhjems amt*. 1880

Ferdselsveien Via Montanorum – Fjellveien

Astrid Grendstad

Fjellveien er betegnelsen på en gammel ferdselvei fra Sverige, gjennom Skardøra, Sylane, med båt over Selbusjøen og videre gjennom Klæbu til Nidaros. Veien er tegnet inn på kartet Carta Marina fra 1539.

Ved Svebakken lå det fra gammelt av et vadested over Nidelva, som brakte reisende med vogner trygt over elva fra Målsjøen. Dette er synlig ved lav vannstand i Selbusjøen, som en steinlagt brolegging, tilsvarende en vognbredde. Store deler av denne ble ødelagt da elva ble mudret opp i forbindelse med kraftutbygginga. På vestsiden, altså Målsjøen av elva, kom Fjellveien to veier, både over Trongan fra Hyttefossen, og myrene fra Målsjø gård. Den siste veien hadde forbindelse sørover mot Gauldal med et vadested over Målsjøen fra østsiden og over til Tangen, nedenfor Tangen gård (Kasper Myhr). Herfra kunne en også komme inn på Fjellveien ved Størvollen, vest for Rasveita. Trolig var det føret som bestemte hvilken vei en tok ved Rasveita, enten om Målsjø gård og Målsjømyrene eller om Hyttefossen og Trongan, videre langs Elvåsan sin østside til vadestedet ved Svebakken. Flere steder er Fjellveien godt synlig. Enkelte steder finnes forseggjorte tørrmurer av stein, og med en brolagt vei oppå. En slik strekning er synlig der en kjører ned fra Elvåsan og ned til selve vadestedet på østsiden, se bilde.

Fjellveien var en av 3 veier som gikk inn til Nidaros frem til Christian IV (1577–1648) sin tid.* Den var den eneste som en kunne komme seg sørover etter. Den delte seg ved Målsjø gård, og gikk enten øst til Sverige eller sør mot Gauldal og videre til Støren og sørover, enten etter kongeveien over Dovre, eller østafjells via Kvikne. Mye brukt var Fjellveien, over Selbu – Tydal – Skardøra til Sverige. Middelalderen hadde mye handel med folk østfra, altså Sverige og noe enda lenger øst. De andre 2 veiene var Stjørdal – Meråker, og om Verdalen og til Sverige.

Klæbu kirke er med på Carta Marina, et kart som ble trykt i 1539 i Italia. Originalkartet finnes på Universitetet i Uppsala, historielaget har papirkopi. Det var Nordens første historiker, Olaus Magnus, som da fikk laget kartet. Det er beskrevet i Den nordiske historie av Olaus Magnus fra 1555. For øvrig er det det eldste kartet vi kjenner til der stedsnavnet Klæbu er brukt. Her er veien Via Montanorum tegnet inn. Der den krysser elva, ved enden av Selbusjøen, og videre østover om Selbu og Tydal.

I bygdeboka «Selbu i fortid og nutid, bind 1», side 92 kan en lese om Carta Marina og Via Montanorum skrevet av Olaus Magnus.

Veien gjennom Skardøra er den eneste Olaus Magnus nevner mellom Nidaros og Jämtland og Herjedalen. Heller ikke på kartet har han tegnet inn flere enn denne Via Montanorum (Fjellveien).

Langs med Fjellveien lå selhus, som det var mulig å overnatte i, eller søke ly for uvær. Når de kom til Selbusjøen, var det kvile å finne for slitne føtter når en fikk båtskyss. I Klæbu tok de reisende inn på gårder og plasser for å finne ly for natta. En kan godt tenke seg at både Brøttem og Svebakken (funn av kole i kleberstein fra middelalderen) var slike steder, videre i Målsjøstua (-stue i stedsnavn tyder på selhus).

De reisende var nok alle slags folk, både pilegrimer, prest og fut, og handelsreisende. Selbuboka forteller om reisende ljugndøler som kom kjørende på vei til byen på sin årlige tur, noe som var vanlig fram til 1900-tallet. Også samene med sine rein som skulle slaktes og selges i Nidaros, fulgte Fjellveileia og overnattet på Finnaunet ved Målsjøen. I Rundhaugtjønnen ved Nidengskaret satte munkene ut karuss for å ha mat i fastetiden. Ennå den dag i dag er Fjellveien godt synlig over Nidengskaret. Videre finnes det et fragment av veien ved Hallan, der låven stod. Fjellveien gikk under låvebrua, og krysset Hallbekken ved det som den gang kaltes for Hallbrua. Tanemshallen er bygget over veien. Videre er den også synlig ved



Klebu.

Carta Marina finnes i Uppsala universitetsbiblioteks samlinger.

Bromstadtrøa. Lett å se er den fra Svegrenda og ned til Litjelva, der det var vadested over til Dunderbakken.

Det at en vei er med på et kart fra 1539, betyr at veien var der når kartet ble tegnet. Veiens byggeskikk minner mye om romersk byggemetode for vei. J. Broch skriver i sin bok om *Veivesenets historie før 1850 i Norge*, at romersk byggemetode hadde blitt benyttet enkelte steder i Norge. I 2016 har vi kulturminner som er synlige og som fortsatt bekrefter romersk byggestil på vei. Ut fra byggeteknikk og stil, kan en

anslå at veien ble bygget en gang rundt år 1000 e. Kr. f. Den var bred nok til at hest og kjerre kunne kjøre der, noe som da var sjelden i Norge. Bred vei betydde mye for både handel og krigføring.

Via Montanorum setter Klæbu på pilegrimskartet. Fjellveien er et kulturminne som Klæbu bør ta vare på.

** Christian IV foretok en omstrukturering av veisystemet i landet.*

Olaus Magnus (1490–1557)

Han ble født i Linköping i Sverige. Olaus Magnus hadde utdannelse fra flere universitet i Europa, og arbeidet som kannik og sogneprest.

I årene 1518–19 reiste han i de nordlige deler av Skandinavia, og ble godt kjent. Han dro gjennom Nord-Sverige via Jämtland og Härjedalen og til Nidaros (som han på Carta Marina kaller for Metropolen Nidaros) og videre til Finnmark.

I 1524 bor han i Roma, og begynner å arbeide på sitt verk Nordens historie. Hans intensjon med kartet Carta Marina skal ha vært å vise kardinalene hvor stort landområde i Skandinavia som protestantene hadde frarøvet den romersk-katolske kirke. Arbeidet med Carta Marina startet i 1527, og ble fullført i 1539. Det består av 8 blad, og er uten lengde- og breddegrader slik vi kjenner nåtidens kart. Hvert blad er merket med en bokstav, og sammen følger en beskrivelse *Opera Breve*. 70 små tresnitt pryder kartet, og disse er en del av illustrasjonen i verket Nordens historie. Motivene spenner fra sjøhyrer, til jakt og fangst, flora og fauna. Disse er verd å studere alene, og er særs vakre. Bl. a. er et av motivene plassert øst for Sylan, og viser ulver som jager rein ut på isen.



Støttemur med steinlagt vei, som har samme utseende og byggeteknikk som romerske veier. Bildet er tatt ved sørenden av Elvåsan, der veien kommer ned og gjør en sving mot vadestedet over Nidelva til Svebakken.

Foto, Astrid Grendstad.



Sannsynlig trasé for Fjellveien gjennom Klæbu.

Om Fjellveien – alder og lokalisering

Sagatiden kaller veiene for tjodveiene, eller allemannveiene. Tjodgata er en annen gammel benevnelse på gammelnorsk. I Gulatingsloven (fra før år 900, nedskrevet på 1100-tallet) kalles veien for tjodgata, folkeveien. I motsetning til setr- og rekstrgata, setervei og sankevei. Gammel skikk, bruk og hevd sa mye om hvor veiene gikk. Tjodveien skulle ifølge Gulatingsloven være så bred som et spyd lagt på tvers på hesteryggen. Videre sa Gulatingsloven at veien skulle være der den har vært i all sin tid. I Trøndelag var lokaliseringa av veien i forhold til den gamle veileia så betydningsfull at det var en egen bestemmelse om straff for vei-tyveri, altså endra veiled.

Landsloven (fra perioden 1247–1276) gjentar bestemmelsene fra Gulatingsloven, men setter veibreidda til 8 gamle alen, rundt 4 meter. Tre ganger i året skulle bygdefolket samles til veibøting og veibygging. Det var når snøen var borte, en gang mellom våronn og slått, og siste gang etter at innhøsting var over, og før snøfall. Veien skulle være slik at en kunne gå og ri på den. Var det en elv der veien gikk og en ikke kunne vade over, skulle det bygges flåte med tau.

Kommentar:

Trongajn, Trongan, er et stedsnavn benyttet lokalt i Trøndelag. Samme finnes to steder i Melhus kommune. Stedsnavnet betyr en trang vei mellom steinblokker, berg og ur. Trongan som nevnes her, ligger på vestsiden av Trongfossen. Det går en gammel ferdselsåre til Hyttefossen fra Fjellveien over Trongan.

Elvåsan er flertallsformen for navn på flere åstopper langs med Nidelva på vestsiden mellom Hyttefossen og vadestedet over til Svebakken. Her finnes spor etter to ferdselsåre, Fjellveien og en vei opp fra Målsjøen av åsene lengst nord. Den har uviss alder, men ble sist benyttet av tyskerne under andre verdenskrig. Tyskerne hadde ammunisjonslager bl. annet ved den veileia. I 2017 er denne veileia godt synlig i terrenget fra trimposten til velforeninga.

Kilder:

Hoem Arne I. 1986. Norge på gamle kart. J. W. Cappelen's Forlag a.s. 145 sider

Gammellåven på Teigen

Alf Steinar Tømmervold



Her de tre masterstudentene Tord, Cecilie og Fredrik under presentasjonen av sitt forslag til «den nye låven» på Teigen.

Klæbu Historielag har i løpet av de siste to år opprettet god kontakt med NTNU, særlig innenfor linjene bygg og arkitektur. Noe av dette vises i form av nybygget på Teigen. Men vi har også fått utforsket den gamle låven og sitter nå inne med unik dokumentasjon på den i form av skrifter og modell. Historielaget hadde tanker om å rive låven pga. dens dårlige forfatning. Men vi ble advart mot å rive dette historiske byggverket av arkitektene på nybygget, Geir Brendeland og Olav Kristoffersen. Vi var så heldige at arkitektlinja ved NTNU fattet interesse for dette bygget.

I vinter/vår ble vi kjent med 3 dyktige arkitektstudenter ved NTNU som tok sin mastergrad i arkitektur på nettopp låven vår. Disse var Cecilie fra Harestua utenfor Oslo, Fredrik fra Stavanger og Tord fra Luster i Sogn. De 3 brukte mye av sin tid i vinter og vår på Teigen. 31. mai tok de sin Mastergrad med toppkarakter. Dagen etter la de frem sitt resultat for styret i Historielaget, og vi lot oss virkelig imponere over arbeidet og resultatet som de la frem.

En del av studiet gikk ut på å forske i låvens historie; identifikasjon og tidslinje. Resultatet av arbeidet er nedfelt i et eget fyldig dokument i form av et hefte med skrift, tegninger og bilder. Som Historielaget allerede er kjent med, kommer låven fra gården Jesmo Søndre på Torgårdsletta i Tiller. Den ble flyttet av ildsjeler til Teigen i 1983. Vi vet at den er omtrent 200 år gammel. På en av stökkene i låven er det risset

inn årstallet 1830. Studentene slet med å finne sikkert byggeår, i tillegg til at de så tydelige spor av gjenbruksmateriale i låven. De ønsket en nøyaktig tidsangivelse, og en såkalt «Dendrokronologisk undersøkelse» ble gjennomført.

Dendrokronologi er en metode for å bestemme trematerialets alder ved hjelp av årringanalyse. For å få tilstrekkelig grunnlag til å foreta en datering bør man ha minimum 10 prøver fra ulike tømmerstokker i bygningen. Det ble tatt 13 prøver fra 12 ulike stokker i bygningen. En spennende prøvetaking ble gjennomført fredag 3. mars av en godt kjent klæbygg for Historielaget; Terje Thun, førsteamanuensis ved NTNU Vitenskapsmuseet og ekspert på datering av gammelt trevirke.

Resultatet av de dendrokronologiske undersøkelsene viser at låven er satt sammen av tømmer fra to ulike perioder. Flertallet av stökkene det er tatt prøve av, er felt vinteren 1798–99. De resterende stökkene er datert til 1828–29 og 1829–30. Ifølge Thun er det ikke uvanlig at hogsten skjedde over to vintre til større bygg. Ut fra disse resultatene kan man med sikkerhet si at låven ble oppført i 1830 med gjenbruk av materialer fra rundt tretti år tidligere. Altså representerer årstallet som er risset inn på en av stökkene, byggeåret for låven, men selve stökken er datert til 1798.

Langrenn i Klæbu på 1950-tallet

Karl H. Brox

Hvordan var det å være langrennsløper i Klæbu for snart 70 år siden, i en tid da betingelsene for å drive med Norges nasjonalsport var ganske annerledes enn i våre dager?

I begynnelsen av februar 2014 arrangerte Klæbu historielag en godt besøkt temakveld om skisporten i Klæbu og dens utvikling. Vi tar her opp tråden fra denne temakvelden og har oppsøkt fire klæbygger – Arvid Bostad, Ole Fosseide, Trygve Storsve og Olav Svaan – som alle var med på å prege langrennssporten i bygda fra ca. 1950 til omkring 1960. Det vi har spurt dem om er følgende: Hvordan var det å være langrennsløper i Klæbu for 60–70 år siden?

En kortversjon av svaret er at det var ganske annerledes enn nå! Ski, staver, klær, smurning, løyper, mulighetene for å trene, transport til og fra trening og konkurranser og ikke minst sportens økonomi, har i likhet med samfunnet for øvrig i løpet av disse årene gjennomgått en rivende utvikling. Mens løperne den gangen nær sagt ikke hadde noen ting, har de i dag alt. Sponsorer og offentlig støtte har gjort trening og konkurranser til heltids- eller deltidjobb for mange av utøverne, som for øvrig er omgitt av et solid støtteapparat med smøreteam, leger, fysioterapeuter og massører. Det er samlinger i inn- og utland og klær og utstyr som det er blitt til en hel vitenskap og industri å utvikle.

– Det var vel ingen av oss som noen gang tenkte på at det skulle gå an å ha skiløping som yrke, sier Trygve Storsve. – Det å gå på ski var noe vi først og fremst drev på med for å ha det artig. Noen premier å vise frem fikk vi vel, men ellers var det å gå på ski en måte å treffe andre ungdommer på. Det var en del av det «tilbudet» vi på den tiden hadde. Radio hadde vi, men TV og datamaskiner visste vi jo ikke hva var.

– Vi var i en annen verden, er Arvid Bostads korte oppsummering av forskjellene mellom den gangen og nå, både innen idretten og i samfunnet.

Treski og selbustrømper

Da andre verdenskrig sluttet i 1945, sto det ikke så rart til økonomisk i Norge. Lønningene var lave, og

det var på de fleste områder lite å rutte med. Idretten var i så måte ikke noe unntak. Nøysomhet var tidens melodi der som ellers. Skiene veteranene hadde var selvsagt treski og de fleste som drev med langrenn omkring 1950 hadde som regel bare ett par, som oftest bjørkeski med hickorysåle.

– Jeg husker at jeg en gang tyvlånte fars ski for å være med i en konkurranse. De var alt for lange, men likevel bedre enn mine egne, sier Trygve Storsve og forteller at standardantrekket var knickers med ullstrømper. Ole Fosseide legger til at han for sin del deltok mange år med det samme skiparet og de samme klærne, som egentlig var vanlige turklær.

– Jeg hadde ikke penger å kjøpe nytt utstyr for, sier han. Smurning hadde 1950-tallets løpere tilgang til, men de måtte smøre selv og var ikke alltid like heldig, hverken med valget av tørrvoks eller klister, og å smøre om midt under et løp var ikke nødvendigvis enkelt. Storsve husker for eksempel et år han deltok i Skårarennet mellom Støren og Løkken. Det var vanskelige forhold med mildvær i lavlandet, men føret skiftet til kuldegrader og tørrsnø i høyden. Klisteret de hadde hatt på ved start måtte bort, og eneste måte å få dette til på var med varme. Tilskuere langs løypa gjorde opp bål som løperne så fikk holde skiene over slik at klisteret ble mykt og lot seg fjerne.

– Det var et sirkus og et kaos som så vidt jeg husker rammet alle deltakerne. Jeg ble til slutt nr. to, slått med en halvmeter av Arne Røhme, forteller Storsve.

Mange renn

Skårarennet var bare ett av mange renn som ble arrangert rundt om i årene etter krigen, og klæbuløpere deltok jevnlig i mange av dem. Rensfjellrennet var en årlig begivenhet for mange, men for øvrig var det forskjellige kretsrenn: Jøvrarennet (også i Selbu), Storlirennen (fra Storlien til Meråker), Setterrennet (i Flåmarka), Søremsrennet (i Leinstrandmarka) og enda flere. Mer lokalt var det en årlig konkurranse, en femkamp, med løpere fra Tiller, Bratsberg, Jonsvatnet og Oppstrinda der arrangementet gikk på omgang mellom lagene. De som Klæbu hadde ansvaret for hvert



Deltakerne på skisamlingen på Nordpå i Haltdalen som Trygve Storsve omkring 1950 fikk være med på. Storsve sitter helt t.v. i andre rekke. Foran sitter instruktørene.

femte år startet fra Ljosheim, forsamlingshuset som lå der Prix-butikken senere ble bygget og hvor parkeringsplassen ved Klæbutorget nå ligger. Disse rennene, som var 12–15 kilometer lange og også hadde dameklasse, var av mer privat karakter, og Skikretsen satte etter hvert foten ned på grunn av at de «stjal» deltakere fra de terminfestede rennene.

Rent lokale treningsrenn, som det i løpet av vinteren kunne være en del av, startet også fra Ljosheim. Lokalt kan man vel også kalle et årlig stafettrenn med tremannslag som Arbeidernes Ungdomslag (AUL) en del år arrangerte med start ved Folkets Hus i Moadalen og med en løype som gikk via Vassfjellet til Kilheimstua ved Fremo. AUL sto for øvrig også bak noen renn mer for moro skyld med skyting mot selvanvisere.

Transport var vanskelig

Et problem for 1950-tallets løpere var gjerne å komme seg dit konkurransene var.

– Du vet, vi fór ikke så mye omkring den gangen, det var ikke bare å sette seg inn i en bil og dra av gårde, sier Ole Fosseide. Det samme sier Trygve Storsve:

– Gikk det buss var det i og for seg greit, men transport var vanskelig. Å komme seg av gårde, også om konkurransene ikke var lenger unna enn i Bratsberg, på Jonsvannet eller i byen, kunne være vanskelig nok. Ingvar Høiaas, som ofte deltok selv, hadde en varebil som vi kunne sitte på med. For øvrig måtte vi på for-

skjellige måter skaffe oss skyss til Heimdal og så ta tog eller buss derfra.

God bredde

I tillegg til de fire veteranene vi har snakket med, var det i Klæbu også mange andre som deltok i langrenn etter krigen. Bygda hadde rett nok ingen virkelige «storkanoner», men bredden var god, og det var flere som gjorde seg bemerket på resultatlistene, om enn ikke helt i toppen. Ingvar Høiaas, Harald Hegstad, Arne Røhme, John Aftret, Asbjørn og Kåre Størvold og flere av Ole Fosseides brødre, er noen av dem som blir nevnt og trukket frem i løpet av samtalen. Ole Fosseide, som ble født i 1922 og altså er ti år eldre enn de andre veteranene og vel så det, forteller at han som 17-åring så vidt hadde begynt å delta i konkurranser da tyskerne kom, og dette førte til at det ble bom slutt på deltakelsen i både skirenn og terrengløp, som han også hadde drevet litt med. Den nå 95 år gamle Fosseide forteller at han holdt seg unna både trening og konkurranser så lenge krigen varte.

– Da jeg kunne ta fatt igjen våren 1945 var jeg altså blitt 22 år og hadde gått glipp av gode og viktige år, sier han. Men til tross for at Fosseide av denne grunn kom sent i gang med idrettskarrieren for alvor, kunne han etter hvert vise til mange gode prestasjoner og var omkring 1955 såpass god at han lå an til å rykke opp i A-klassen. Hadde han blitt nr. 3 i stedet for nr. 5 i et løp på Lohove, hadde veien opp i A-

klassen vært åpen. Da var Fosseide imidlertid allerede midt i 30-årene og innså at karrieren nok var på hell.

– Å bli A-klasseløper ville nok blitt tøft, slik forholdene var, så jeg hadde egentlig ikke lyst til det, minnes han nå 60 år senere, men var like fullt en utøver som de tre andre og yngre veteranene klart husker at de så opp til.

– Joda, det ble en del premier, det ble det, medgir Fosseide som for sin del ennå godt husker flere av sine konkurrenter. To av de argeste kom fra Hølonda og representerte idrettslaget Leik. Den ene het Magnar Estenstad og den andre Birger Brå. Sistnevnte ble i 1951 far til en guttunge som fikk navnet Oddvar.

– Den guttungen kom etter hvert til å gå utpå oss alle sammen, sier Fosseide med et smil.

Militær organisator

Storsve forteller at han for sin del begynte å konkurrere rett etter krigen, omtrent samtidig som Svaan og Bostad.

– Det begynte vinteren 1945/46 da jeg i et par år var fjøsgutt hos Anders Brå. Litt mer fart i det ble det imidlertid ikke før på 1950-tallet, da Alf Mentsen kom til Klæbu som formannskapssekretær. Han var militær, kaptein så vidt jeg husker, og ga seg i kast med det som trolig var den første virkelige organiseringen av skiidretten i Klæbu. Han fungerte også delvis som trener, jeg kan blant annet huske at han lærte oss hvordan vi skulle bruke skiene i motbakker.

Mentsen var dessuten drivkraften bak en konkurranse som ble arrangert med Ljosheim som startpunkt mellom løpere fra Klæbu, Jämtland og Herjedalen, med Arvid Bostad som løypesjef for anledningen.



– Vi var i en annen verden den gangen, sier Arvid Bostad (til høyre) om tiden som aktiv skiløper. Ole Fosseide har fremdeles et par ski stående i uthuset, men 95-åringen går ikke på ski lenger. Eldre klæbygger husker ham imidlertid som en dyktig løper.

– Det var stas å få svenskene på besøk, sier Bostad, men husker ikke helt hvordan klæbyggene klarte seg mot «utlendingene». En årsak til at Storsve husker Mentsen godt, var at han sørget for at Storsve fikk være med på noe så storveis som en samling på Nordpå i Haltdalen.

– Det var i 1950 eller 1951, og en slik opplevelse, som varte i en hel uke, var ikke hverdagskost for en 19–20-åring den gangen. At instruktørene het Håkon Brusveen og Martin Stokken, gjorde ikke akkurat opplevelsen mindre. Det jeg ellers i dag husker fra denne samlingen, var at det hele uka snødde som besatt, slik at løypene stadig snødde igjen. Dette var for øvrig et kjent problem for 1950-tallets løpere.

– Trening var noe vi i stor grad drev på med på egen hånd når vi hadde tid og anledning, ofte i traktene mot Vassfjellet. Lørdagsfri fantes ikke den gangen, så trening måtte enten foregå på konkurransefrie søndager eller på kveldstid etter endt arbeidsdag. Etter som vi ikke hadde lysløyper, måtte kveldstreningene foregå i måneskinn, forteller Arvid Bostad og legger til at løypene ofte var nedsnødd og igjenfoket når de kom for å trene. Det å gå opp løypene på nytt ble derfor en nærmest selvsagt del av treningen. En annen viktig del av treningen var skogsarbeidet som mange skiløpere, både i Klæbu og andre steder, drev på med, og vi kan jo her ta et lite sidesprang: To av løperne som gjorde det, blant annet i Klæbu, var Harald Grønningen og Sverre Stensheim, som høsten 1961 drev tømmerhugst nede ved Nidelva.

– De jobbet som skogsarbeidere halve dagen, og trente på andre måter resten av dagen, forteller Kjell Ulstad. – Men de var noen råskinn. De produserte mer tømmer i løpet av den halve dagen i skogen enn andre gjorde på en hel arbeidsdag.

I tillegg til nevnte Mentsen vil både Storsve og Bostad fremheve drengen på Gjellien, Harald Torvmark, som i fritiden var en ildsjel for mye av det som foregikk av idrett i Klæbu på 1950-tallet. Han kunne visstnok av en eller annen grunn ikke sykle, men drev som trener både sommer og vinter og var en tid også formann i Klæbu idrettslag. Olav Svaan ble for øvrig etter sin egen skikarriere leder av skiavdelingen i Klæbu IL, og var en ivrig administrator av lagets langrennsvirksomhet. Et viktig tiltak som han i den forbindelsen var med på å drive frem, var etableringen av den første lysløypa i bygda, på Lappen omkring 1965. Her må det imidlertid skytes inn at Svaan også var en minst like entusiastisk orienteringsløper, som 70 år gammel kronet karrieren med å bli veteranverdensmester i 1998.

Klæbu skytterlag

– En del av Klæbusamfunnet i 135 år

Hans Fostervoll

Skyting og våpenbruk har til alle tider vært viktig for nordmannen, først som en nødvendighet for jakt og forsvar og etter hvert også som en konkurransesport. Aktiviteten økte sterkt i takt med utviklingen av stadig bedre våpen, og det ble naturlig med en organisering av sporten. Det første skytterlaget ble stiftet i Bergen i 1769. Klæbu skytterlag ble grunnlagt over hundre år senere, i 1882, i en periode hvor det ble stiftet en rekke skytterlag rundt omkring i landet. I 1881 var antallet skytterlag 336 med 14 809 registrerte skyttere. Disse var underlagt Centralforeningen for Ubredelse af Idræt og Skydning, som senere gikk over til å bli flere Folkebevæbningsamslag. Utrøndelagens Folkebevæbningsamslag ble stiftet i 1881, etter invitasjon fra Melhus skytterlag. Her ble lærer Ole Andreas Larsen Svaan fra Klæbu valgt inn som varamann til styret. Han ble også første formann i Klæbu skytterlag.

Selv om det var organisert konkurranseskyting som var det primære, var også forsvarstanken sentral, det å bidra til å øke forsvarsevnen for å trygge frihet og selvstendighet for det norske folk. Viktigheten av dette gjenspeiles i at Stortinget vedtok å opprette Det Frivillige Skyttervesen i 1893, med flg. formålsparagraf: *Det Frivillige Skyttervesens mål er å fremme praktisk skyteferdighet innen det norske folk og derved dyktiggjøre det for landets forsvar.* Denne ble nylig endret av Stortinget, med virkning fra 1 januar 2017 til: ***Det frivillige Skyttervesens formål er å fremme god våpenkultur og praktiske skyteferdigheter, samt sikre tilgang til en desentralisert skytebanestruktur, til nytte for Forsvaret og samfunnet for øvrig.***

Den første tiden

Det finnes lite dokumentasjon av skytterlagets historie fra den første tiden. Mye forsvant sannsynligvis i en brann på Stovold i 1934. I Utrøndelags skyttersamlags 50-årsberetning framgår det at i perioden 1882

til 1892 var Klæbu skytterlag et sterkt lag, med opptil 33 medlemmer og 26 rifler. Ole Andreas Larsen Svaan var formann i 1882–83 og 1886–91, Jon Hytsagen 1884–85, og Klaus Grendstad i 1892.

Skyttersaken stod tydeligvis sterkt i Klæbu, og i 1895 ble det dannet enda et skytterlag; Hyttefossen skytterlag. Jon Hytsagen var første formann, etterfulgt av O. Løvseth, Nils Bjerklitrø, B. Eidstumo, Lorntz L. Østlyng og O. Moen. I 1901 var det registrert 64 medlemmer og var et av de største i skyttersamlaget. Banen var på Hytsagens eiendom, med standplass ved veien Heimdal–Brøttem, mellom gamle Målsjøvei og Hyttefossen sentral. Det var skytehold på 100m, 200m, 400m, og 600m, med skyteretning mot sydvest. Skivene på 400m og 600m var på henholdsvis Voldmo og Myrheim.

Men aktiviteten avtok, og i 1913 ble laget oppløst og innlemmet i Klæbu skytterlag. Det ble fortalt at en grunn var at det oppsto en krangel etter en terrengskyting ved Målsjøen vinteren 1913. Også Klæbu skytterlag opplevde en nedgang i aktiviteten på samme tid, og i perioden 1913 til 1923 var det ingen organisert skyteaktivitet i bygda. Dette har sannsynligvis sammenheng med generell nedgangstid i landet og reduserte bevilgninger fra det offentlige.

Mye av historien til Hyttefossen skytterlag gikk også tapt i brann, denne gang hos handelsmann O.L. Østlyng i 1921.

I denne første tiden var det Jarman-geværet som var mest brukt, men fra 1898 var det Krag-Jørgensen-geværet som overtok mer og mer. Dette var et moderne våpen som med mindre endringer holdt stand helt til Sauer-geværet kom i 1990. Den første skytebanen sies å ha vært i Rønningsåsen, uten at dette kan påvises. Rundt 1925 var det skytebane på Stormyra ovenfor gården Husby. I begynnelsen av 1930-årene ble det tatt i bruk bane ved Damtjønna ovenfor Svean. Men allerede i 1938 ble denne nedlagt, og ny bane ble anlagt på Holten, hvor dagens bane ligger.

Mellomkrigstiden

Perioden 1925 til 1940 var en aktiv periode for skytterlaget. I regnskapsprotokollen fra 1923 og utover, framgår medlemslisten fra 1925, se bilde. Her er det nok mange som finner igjen kjente navn. Antall betalende medlemmer var rundt 20 i denne perioden.

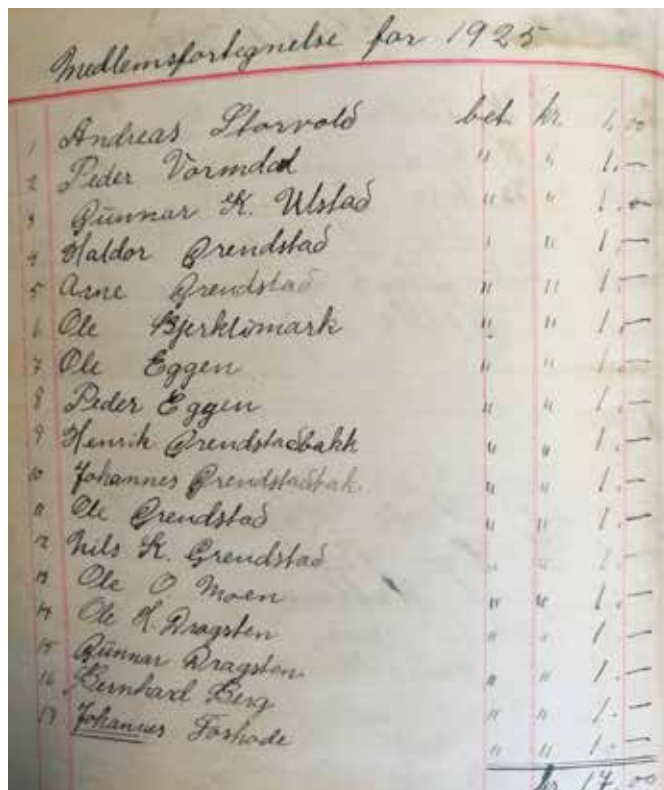

Medlemsfortegnelse for 1925

		bet	kr.
1	Andreas Starrvold		1.-
2	Peder Værmødt		1.-
3	Gunnar K. Ustad		1.-
4	Haldor Grendstad		1.-
5	Arne Grendstad		1.-
6	Ole Bjerkelomark		1.-
7	Ole Eggen		1.-
8	Peder Eggen		1.-
9	Hennik Grendstabbak		1.-
10	Johannes Grendstabbak		1.-
11	Ole Grendstad		1.-
12	Nils K. Grendstad		1.-
13	Ole O. Moen		1.-
14	Ole K. Dragsten		1.-
15	Gunnar Dragsten		1.-
16	Bernhard Berg		1.-
17	Johannes Forshede		1.-
			kr. 17.-

Medlemsliste fra 1925.

Det ble regelmessig arrangert pokalskytinger på banen og terrengskytinger på ulike plasser. Den populære skolekretsskytingen ble også etablert på trettitallet. Her ble det konkurrert mellom de 4 skolekretsene i bygda, hvor de fem beste fra hver krets telte. Denne konkurransen ble arrangert helt til 1975.

I 1933 ble eiendommen Dalholt, som innbefattet det meste av skytebanen, utskilt fra Lysklett Søndre. Skytterhuset ble for øvrig utlånt til Ole Holten under oppbyggingen av Dalholt. I 1938 ble det inngått en 20-årig leieavtale med Ole S. Holten, med årlig leie på kr. 60. Standplassen var på grunn tilhørende Ingebrigt Dragsten. Skivene på 600m var på eiendommen til Sivert Aune. Det ble altså tre grunneiere som ble berørt av skytebanen.

I 1939 ble banen utbygd, til 4 skiver på 100m, 4 på 300m og 2 på 600m. Men så kom krigen, og skyteaktiviteten måtte nedlegges. De fleste våpen ble samlet inn og overgitt til de norske styrkene. Styret fra 1940 fungerte gjennom krigsårene, med eneste aktivitet å betale baneleie til grunneieren.

En ny start

Etter fem lange krigsår ble første styremøte holdt 7. juli 1945. Nå var det stor iver etter å komme i gang igjen, men det var mye som måtte ordnes både når det gjaldt skytebanen og våpen. Det var også en vanskelig sak som måtte opp til behandling; ekskludering av medlemmer som hadde vist «unasjonal holdning» under okkupasjonstiden.

Skytterhuset var dårlig, og det ble nedsatt en komité som skulle utrede muligheten for å bygge nytt skytterhus på eiendommen til Arne Grendstad. Dette gikk i orden, og nytt skytterhus ble reist i 1946. Samme hus er fortsatt i bruk, etter en utvidelse i 1993, se bilde. I 1945 ble det også ordnet med lån av 30 rifler fra Distriktskommando Trøndelag. Det ble også bestemt å søke om å få nye løp til utslitte geværer som nå var returnert til laget. Som i landet for øvrig var det stor interesse for skyttersaken i disse årene, og i 1946 var det registrert 107 medlemmer i Klæbu. Skytebanen ble også utvidet fra 6 til 10 skiver på 300m, og fra 2 til 4 skiver på 600m dette året. Laget arrangerte også mesterskap for Uttrøndelag skyttersamling i 1947. Dette viser at laget stod sterkt og kunne også ta på seg større åpne stevner.

Ekspropriasjon og modernisering av banen

Avtalen fra 1938 med O. Holten om leie av grunn til skytebanen hadde en varighet på 20 år, og ble oppsagt av Holten i 1957. Forhandlinger om fornyet kontrakt førte ikke fram, med resultat at skytterlaget måtte finne andre løsninger. Dette endte med at det ble etablert en midlertidig provisorisk skytebane på Moen, ved sagbruket til Huitfeldt. Samtidig ble det satt i gang en prosess med tanke på ekspropriasjon av rettighet til å fortsette med skytebane på Holten. Med hjelp fra Skytterkontoret (Det Frivillige Skyttervesen) søkte Klæbu kommune på vegne av Klæbu skytterlag til Forsvarsdepartementet og fikk innvilget dette. Ekspropriasjonsskjønn ble avholdt i 1964. Erstatningen, som skytterlaget betalte, ble satt til kr. 10.000 til O. Holten og kr. 700 til J. A. Dragsten. Med dette var skytterlaget sikret rett til å ha skytebane på Dalholt til evig tid og i 1965 kunne så banen tas i bruk igjen. Med denne vissheten kunne banen opprustes og moderniseres videre. Viktige forbedringer var at standplassene ble innbygd i 1968, i 1972 ble 100m-banen utvidet til 10 skiver og i 1979 fikk standplassene fast dekke. I 1981 ble 300m-banen utvidet fra 9 til 16 skiver og ble dermed en av de større banene i

distriktet. I 1982 kunne laget feire 100-årsjubileum, og dette ble bl.a. markert med et jubileumsstevne med hele 301 skyttere fra hele landet. Stevnet gikk i samkjøring med et stevne på Jonsvannet, «Skyttersport Grand Prix», som ble arrangert av Byneset skytterlag. Stevnet ble arrangert prikkfritt, og kan nok sies å være et høydepunkt i skytterlagets historie så langt.



Klæbu-skyttere som har markert seg spesielt

Å hevde seg på landsskytterstevnet henger spesielt høyt, ikke minst det å kvalifisere seg for kongelaget. To skyttere fra Klæbu har prestert dette; Viggo Storvold i 1980 og Asbjørn Grendstad i 1985. Asbjørn var en av Trøndelags beste skyttere på 1980–90-tallet, og deltok



Fra tur til landsskytterstevnet i Oslo 1950. Til venstre: Dagny Fosshode, Alfred Vågan, Peder Marstad og Ellen Marstad. Til høyre: Rast i Gudbrandsdalen. Bildene er utlånt av Kåre Moen.



Skyttercamp på Bjerkebanen. Peder Marstad, Ole Moen og Reidar Fosshode.

også flere år på laget til Uttrøndelag skyttersamlag i samlagsskytingen på landsskytterstevnet. Han er fortsatt aktiv og hevder seg nå godt i klasse V55 (veteran 55 år), som 70-åring. En annen som i flere år satte Klæbu skytterlag på kartet, med blant annet flere seire på landsskytterstevnet, var veteranskytteren Gunnar Dragsten. Han vant feltskytingen i klasse V65 i 1992 og baneskytingen i V73 i 1995, 1996 og 1997. Han var aktiv helt til 2014 og deltok på sitt siste skytterstevne som 93-åring. Også ungdomsskyttere fra Klæbu har markert seg. Siv Tiller vant baneskytingen i klasse 2 på landsskytterstevnet i 2011, Kristian Aune ble midt-norsk mester i juniorklassen både i feltskyting og baneskyting i 2010 og Martin Aune ble landsdelskrets-mester i klasse eldre rekrutt samme år.

Årets høydepunkt for de fleste DFS-skyttere, er landsskytterstevnet. Dette kombineres gjerne med ferie og familietur, hvor det sosiale for de fleste er like viktig som resultatene på skytebanen.

Skytebanen under press – dagens situasjon

Skytebanen ligger sentralt i bygda, og har etter hvert fått bebyggelse nært inntil. Dette har skapt utfordringer når det gjelder støy. I tillegg er området attraktivt for ny boligbygging, som kommer i konflikt med banen. I 1990 ble det derfor i samarbeid med kommunen gjennomført en skytebaneutredning for lokalisering

av nytt egnet område. Et egnet område ble funnet ved Ratbumyra, ca. 300m fra toppen av Ståggån. Dette er på eiendommen til Asbjørg Husby. Men boligutbyggingen ble stadig utsatt, og det nye skytebaneområdet ble ikke regulert og godkjent før i 2008. Da var det konkrete planer om boligbygging i Gjellan-Trøasen, som betinget flytting av banen. Erstatning for dette er framforhandlet, men nå i 2017 har imidlertid utbyggingen enda ikke kommet i gang, og banen på Dalholt brukes fortsatt. Bruken er imidlertid redusert til et minimum med kun 4,5 timers åpningstid i uka, etter pålegg fra Fylkesmannen. Denne begrensningen hemmer normal aktivitet og utvikling, blant annet kan ikke stevner arrangeres.

Innendørsskyting med .22-kaliber på 15m i vinterhalvåret, har blitt en stor og populær konkurranse-aktivitet innenfor DFS. Dette er også den beste arena for rekruttering, og Klæbu skytterlag leier for tiden banen til Storm Sportsskyttere på Sørborgen skole. Denne banen er imidlertid også for liten, og det arbeides nå med planer for å bygge ny, hvor også stevner kan arrangeres.

På tross av den vanskelige skytebanesituasjonen, både for utendørs og innendørs skyting, opprettholdes en jevnt god aktivitet. Det er imidlertid avgjørende for lagets framtid og videre utvikling at skytebanespørsmålene finner sin snarlige løsning.



Skytterhuset på Dalholt.

Hyttfossen Skotthyllklubb

– grossist i norgesmesterskap

Terje Klokk

Om du googler på «skotthyll» får du en del treff, men felles for nesten alt som kommer opp er at det har rot i Trøndelag. Ved siden av «basse» er vel skotthyll den mest klassiske trøndersporten. Riktig nok er det etter hvert en del skotthyllklubber i Møre og Romsdal, noen på Østlandet og endog en på Gran Canaria.

Sporten har en uklar opprinnelse, men den rådende teorien er at den dukket opp med noen skotske ingeniører som var her og jobbet med jernbanen mellom Støren og Trondheim i 1860. Det er usikkerhet om skotthyll drives særlig mange steder utenfor Norge i dag, men svenskene har noe som kalles «Varpa» som ligner. Det første Trondheimsmesterskapet ble arrangert i 1934 ved Søreim gård (ikke langt unna Granåsen skistadion). Ifølge Adresseavisen var det 3000 tilskuere tilstede under mesterskapet i 1934! Interessen for skotthyll har holdt seg stabil i Trøndelag, men det ble en ekstra ny giv da skotthyllhallen på Rosten (Tiller) sto ferdig vinteren 2011–12.

Reglene i skotthyll er enkle. En enkelt bane består av to platter på 5x0,6 meter og avstanden mellom forkanten av plattene er 11 m. På platten står det 3 «munker» som du skal prøve i treffe med ei jernplate (hylle) som du kaster fra motstående platt. Munkene er gjort av bjørk. Den korteste munken som står fremst gir 10 poeng om du treffer den slik at den bikker over, den mellomste gir 20 poeng og den bakerste og lengste 30 poeng. Kastehylla veier 920 g, er rund med diameter 12,5 cm og kanten er avrundet på undersida.

På 60-tallet poppet det opp skotthyllbaner mange steder i Klæbu. Det var skotthyllbane ved Holthe, på «Korsen» inne i bygda, ved Selbusjøen, på Tulluan (rett ved innkjørselen til «Revgården»), ved Storhagen (på Klæbu Pleiehjem), i Trøåsen, på Tanem, på Løkaunet og på Hyttfossen. Det var sikkert også flere. Det var med andre ord stor skotthyllaktivitet i Klæbu på den tiden, men aktiviteten dabbet av de fleste stedene etter hvert. Men på Hyttfossen har de holdt det gående, og her er det fortsatt god aktivitet. Skotthyllklubben på Hyttfossen har i mange år vært et av kretsens beste lag.



Edvin Grendstadbakk og Frode Waltin med premier fra et rikholdig premieskap.

For å få vite mer om Hyttfossen Skotthyllklubb avlegger jeg et besøk på deres bane som ligger like ved vegen et par hundre meter nord for avkjørselen til Ler. Der treffer jeg Frode Waltin og Edvin Grendstadbakk. De viser fram en protokoll fra 1960 der deltagere og resultater er sirlig ført inn. Faktisk er hvert kast ført inn. Frode og Edvin mener at de første kastene ble tatt i 1958–59. Den første formannen i Hyttfossen Skotthyllklubb var Arne Kolstad. Primus motor ved oppstarten var Anders Aspås som også instruerte om regler og kasteteknikk. Skotthyll ble umiddelbart meget populært, og på Hyttfossen har de holdt det gående helt fram til nå med en pause på 70-tallet. Etter restarten i 1979 har det vært kontinuitet hele tiden og Hyttfossen Skotthyllklubb kjemper i teten i serien hvert år.

Edvin minnes at det var stor aktivitet hver søndag formiddag i mange år. Når de første smellene på platten hørtes var det snart folksomt på banen. Ofte kunne det være så mange som 30 personer på en søndag formiddag. Siden 1980 har Hyttfossen Skotthyllklubb vært med i serien i Trondheim krets. Her spiller de beste lagene i Trøndelag. Serien starter 1. mai og det spilles kamper hver uke fram til og med

september. Det arrangeres også norgesmesterskap, og jeg spør om de har blitt norgesmestere noen ganger. Svaret kommer kjapt fra Frode: «Mange ganger!» Jeg blir en smule overrasket, men følger opp med neste spørsmål om hvor mange ganger. Frode og Edvin ser på hverandre: «Ja det er mange, men vi har ikke regnet etter». De fleste mesterskapene er for lag, men de har også noen individuelle mesterskap og nevner Are Hovdar. Jeg får et eksemplar av Skotthyllhåndboka 2016, og der kan jeg lese at Hyttfossen Skotthyllklubb har gjeldende norgesrekord for 5-mannslag herrer (3780 poeng – fra 2009) og også rekorden for

10-mannslag herrer (6110 poeng – fra 1991). Edvin og Frode er enige om at rekorden for 10-mannslag kan bli stående lenge. I 1997 arrangerte Hyttfossen Skotthyllklubb NM sammen med lag fra Gauldalen med 700 deltagere.

Skotthyll er nok en mannsdominert sport, men det arrangeres også konkurranser for damer, veteraner og juniorer. Rekrutteringen er ikke all verden og Frode og Edvin ser gjerne at det kommer flere spillere til klubben. De har hatt lag for veteraner som har vært med i serien, men for tiden mangler de veteranlag (60+), så her er det bare å melde sin interesse.



Stilstudie av Frode Waltin i det hylla forlater handa.

Bli medlem i Klæbu Historielag!

Klæbu Historielag har omtrent 360 medlemmer, men vi skulle gjerne vært flere! For kontingenten på kr 250 per år, får du årsskriftet fritt tilsendt i november. Samtidig støtter du lagets arbeid med å verne om kulturminner, og styrke den historiske interessen i Klæbu. Du kan delta på en rekke aktiviteter; foredrag, medlemsmøter, vandringer og turer.

Dersom du ikke er medlem eller kjenner noen som burde blitt med, kan innmelding skje på E-post: epost@klabuhistorielag.no. Du kan også kontakte styreleder på tlf 959 72 019.

Pelsdyroppdrett

Eivind Unsmo

Pelsdyrnæringen har en 120 år lang tradisjon i Norge. I 1900 startet Godtfred T. Fuglesang den første revefarmen her til lands, med rødrev, korsrev, blårev, hvitrev, og senere med en enkelt sølvrev. Alle revene var fanget i Norge, bortsett fra blå- og hvitrevene, som kom fra Island. Utover begynnelsen av 1900-tallet startet flere med import og avl på sølvrev fra Canada. I 1914 kom Amund og Amunda til Norge, som det første sølvrevparet fra Canada. Den solide sum av kr 60 000,- ble da investert i import og bygging av revegård. Parallelt ble det satset på blårev, som ble importert som viltfangede dyr fra Grønland, Island, Jan Mayen og Svalbard. Den første sølvrevutstillingen i Norge ble gjennomført i 1927. I 1933 dukket det første eksemplaret av platinarev opp, «Mons», som var født i Norge. Denne hannens farger skapte furore, og var med på å starte en ny epoke i verdens pelsdyravl. **Prisrekord på reveskinn innehas av et norsk platinaskinn, som i 1930-årene ble solgt i New York for 11 000 amerikanske dollar!** Prisene føk til himmels når sjeldne og eksklusive skinn ble budt frem. Oppdretterne ble oppmerksomme på de enorme fortjenestene, og planmessig avl, markedsføring og visninger ble viktig.

Men svingningene i markedet skulle vise seg å bli dramatiske. Under krigsårene og godt inn på 1950-tallet var hele næringen nærmest nede med knekt rygg, skinn ble byttet med mat- og forbruksvarer. I overgangen sent 1950-tall og tidlig 60-tall kom en glansperiode for minkoppdretterne, med den helsvarte jet-black-minken. Enkelte hanner ble solgt for over 17 000 kroner. Minkens glansperiode avtok rundt 1970. Sølvreven fikk et nytt oppsving i 1980-årene. Enkelte mutasjoner og krysninger ble svært godt betalt. Men nok en krise oppstod i overgangen 1980–90, og mange oppdrettere sluttet, enkelte med store tap eller konkurs. Også i årene som har fulgt fram til i dag, har markedet stadig hatt sine opp- og nedturer. I 1939 var antallet pelsdyrgårder i Norge på sitt høyeste: 20 738. 50 år etter var det bare 2 324. Antall solgte sølvrevskinn nådde sin topp i 1938, med 348 070 skinn, mens det i bunnåret 1966

ble solgt kun 455 skinn. Og mens sølvreven var på bunn i 1966, ble det solgt nærmere 2 millioner minkskinn samme år! I perioden 1931 – 1947 var salget av mink svært moderat pga laber kvalitet, mens reven var svært populær. De store markedene lå i Europa, der skinnprisene kunne være svimlende. Her hjemme ble det også solgt skinn, men en god del var av simplere kvalitet.

Minken inntar markedet

Minkoppdrett ble startet i USA og Canada før 1900, men det skulle ta tid før prisene kunne konkurrere med sølvreven. I 1927 ble de første minkene importert til Norge fra Nord-Amerika. Villminkstammen i Norge er en følge av rømte dyr. Minken ble ingen umiddelbar suksess. Først i 1945 ble den første mutasjonsminken importert fra USA, av typen silverblue og black cross. Fra da av vokste antallet mutasjoner og krysninger i stort omfang.

Fra vill vest til ordnede forhold – avslag vokste frem

Tross delvis svært høye priser på pelsverk, var kvaliteten variabel, og kjøperne hadde ikke nødvendigvis like stor fagkunnskap som de hadde kjøpekraft. En del seriøse oppdrettere i Canada så faren for at dette kunne føre til kollaps i markedet. De gikk sammen, og sørget for at stambokføring av rev ble igangsatt. Dette ble starten på en mer samlet og seriøs næring, der kvalitetskrav sørget for en sunnere næring. Også i Norge fengnet denne modellen, og Norges Sølvrevavslag ble stiftet i 1926. Stambokregler og vedtekter ble innført, med formålsparagrafen: «*Lagets mål er å fremme sølvrevavlen i Norge gjennom stambokføring, utstillinger og andre tiltak som kan anses gagnlige for avlen*». Inspektører skulle godkjenne, suspendere og eventuelt kassere dyr. Mindreverdige dyr skulle ikke i avl. Revene ble klassifisert som: svart, ekstra mørk sølv, mørk sølv, middels sølv, lys sølv og ekstra lys sølv. Norges Blårevavslag, Norges Minkavslag og den

unike platinareven fikk sine egne salgslag. Disse parallelle lagene ble lite hensiktsmessige, og i 1941 ble de samlet i Norges Pelsdyravslagslag.

Samordnet salg

En annen viktig oppgave, ble å organisere en samlende og god salgskanal for alle skinn som ble produsert. Hjemmemarkedet var begrenset, og skinnene måtte ut på verdensmarkedet. Pelscentralen ble opprettet i 1927, og tok imot skinn for videresalg på provisjonsbasis. 20 år senere, i 1947, ble salget organisert gjennom datterselskapet Oslo Skinnauksjoner.

Norge ble snart en viktig aktør i skinnmarkedet, da vårt klima bevirker at kvaliteten på vinterskinnet blir svært godt. På slutten av 1930-tallet, var vi verdens suverent største sølvrevprodusent. Det var vinterpelsen som var salgsvare, og slaktingen foregikk i november–desember, mens ynglingen foregikk i april–mai.

Utstillinger

Norges Sølvrevavslagslag første utstilling ble holdt i november–desember 1928 i Oslo. Deretter vokste antallet utstillinger betraktelig i de kommende årene, og de aller fleste ble arrangert av lokallag.

Det ble raskt strenge regler for avl, der mange slektsledd med ublandet sølvrev skulle godtgjøres for at reven kunne stambokføres. Etter 1928 måtte avstamningen i alle slektsledd føres tilbake til stambokførte dyr.

I 1931 ble det i Adresseavisen meldt om en gledelig utvikling i kvaliteten fra foregående år. God farge var viktig, samtidig som at underpelsen måtte være fyldig og varm. Utstillerne hadde stor nytte av disse arrangementene. Ikke bare fikk de vist fram egne dyr, men fikk også se hva dommerne, og markedet ville ha. Dette resulterte i en god kvalitetsheving utover 1930-årene.

Pelsdyrfor

Da de første dyrene ankom Norge, var kvaliteten på foret prioritert høyt for de særdeles kostbare dyrene.

«Eg gløymer ikkje so lett ein ettermiddag i november 1924. Det kom telefonbod at amerikabåten var komen til Oslo, og at der var fire langfarande gjester, fire sylvrevvar om bord, som skulde til meg og tvo-tri gode kameratar (...)No skulde det bli velstand. Mest som med høna i eventyret som la gullegg (...)Vi hadde høyrte at ein

ikkje måtte halda nokon ting for gode for sylvrevane. Vi hadde kjøpt biff hjå slaktaren av den lekraste han hadde, og fløte og egg hadde vi og ståande til dei.»

(Overlærer Tormod Knutson, første redaktør av Norsk Pelsdyrblad)

Fra starten av, ble kjøtt og kjøttavfall benyttet som for. Men prisene på dette ble snart en for stor utgiftspost. I 1931 begynte en å bruke hvalkjøtt i produksjonen. Samme året ble Forcentralen L/L opprettet. Også fiskemel ble benyttet, og produkter som Vitafisk, som i hovedsak bestod av fiskemel, ble produsert.

Klæbyggen Arne Kolstad forteller at han hentet kasser med fiskeavfall på Brattøra og kjørte til Klæbu med lastebil. Dette ble levert til farmen Foxtrott på Hyttfossen. Farmene hadde gjerne kverner, og de drev egen forproduksjon. Pelsdyrkjøkken ble etter krigen en ny industri, og blant annet på Nyhavna var det et slikt. Kvernet mat ble nå levert direkte i siloer.

Farmer i Klæbu

Det er usikkert når oppdrett av rev kom i gang i Klæbu. Men ifølge artikler i Adresseavisen, ser vi at flere fra Klæbu deltok på utstilling i desember 1931. Klaus Forseth og brødrene Thanem fikk premierte rever. Ved Sellesbakken var det et andelslag, der blant annet Gunnar Overvik var medeier. Her var det drift i perioden ca 1930–1945. Brødrene Asbjørn og Olav Rønningen hadde hver sine farmer. De drev med rev, mens Olav senere fortsatte med mink. John Gundersen hadde revefarm før krigen. Rundt 1937 eksisterte Renås pels og Bloksberg revgård, nevnt i Adresseavisen 25.11.1937. På Selli og Lettingvoll var det farm, og Solveig og Øyvind Johansen drev minkfarm i perioden ca 1965–1975, med rundt 3000 dyr. De hadde også noe rev mot slutten. Arvid Bostad hadde mink, og på Hallset var det farm før krigen. På Torp hadde Karl Meland mink og rev. Oddvar Rønningen, sønn av Olav, var vel den siste oppdretteren i bygda. Han drev i dalen på Tanem nedre.

Mange bønder så de gode fortjenestene som lå i pelsdyroppdrett, og mange satset på å kombinere dette med den tradisjonelle husdyrdriften. Minkskur kunne sees nærmest overalt i en periode. Men mangel på kunnskap gjorde at mange ikke fikk driften lønnsom, dermed trakk de seg ut igjen.

Foxtrott Pelsdyroppdrett, 1934–1948

Esther og Tønne Huitfeldt drev Foxtrott, og fikk blant annet fram Huitfeldtreven, som var et prisvinnende dyr. Ester drev farmen videre etter mannens død.

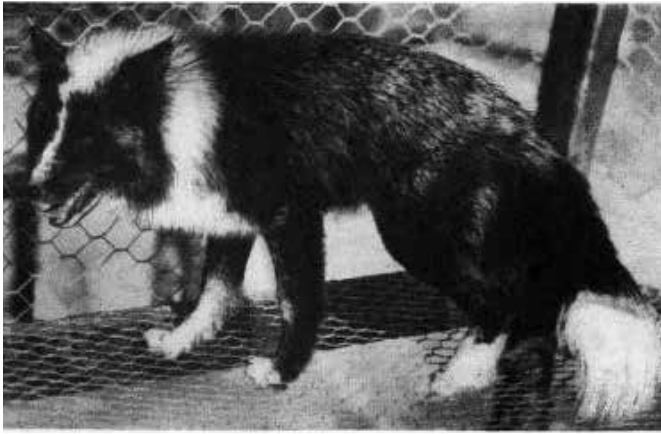

Huitfeldtrev.

Vassfjellet revegård

Denne revegården skiftet navn og skrivemåte flere ganger gjennom driftstiden. Da Ivar Huitfeldt startet opp med pelsdyr, leide han areal av Lars Braa. Farmen lå nede i bakkene på Tulluan. Etter en periode, fikk Huitfeldt kjøpt tomt inne på Tulluanmyra. Her drev han med oppdrett av rev i mange år. Senere ble anlegget solgt til Flåten. Håvard Furulund var røkter i en periode, og jobbet for Flåten. Her ble det satset på mink.



Rev fra Vassfjellet Revegård, drevet av Ivar Huitfeldt. Bilde er tatt i mars 1939.

(FTTESCH.ALFV-W.03.51 Sverresborg folkemuseum)

I 1974 fikk Peder Flønes tilbud om å komme til Klæbu, og han tok over der som røkter. Samtidig ble han aksjonær i firmaet, og drev i perioden 1974 – 1999. Peder Flønes fikk lang fartstid i næringen. Allerede i 1945, som 16-åring, jobbet han med pelsdyr ved Jonsvatnet. Eierne, Knut Gaden, hadde to farmer, en med blårev og en med sølvrev. Flønes jobbet i blårevfarmen, og under hans periode på 17 år der, ble det utviklet en stamme som fikk en vesentlig

bedre blåtone i pelsen. Ellers jobbet Flønes senere ved ulike farmer, før han gjorde klæbygg av seg.

Da Flønes kom til Vassfjellet Pelsgård, var det mink som ble avlet fram. Dette var i en periode da mink ikke var så lønnsomt som før. Etter en stund som driver for aksjelaget, ble det til at han kjøpte ut de andre eierne. Etter 2 år, midt på 1970-tallet, slaktet han ut bestanden og fjernet minkburene. I stedet satte han opp revebur. Markedet for reveskinn var godt, dermed var det også vanskelig å skaffe livdyr. For lånte penger kjøpte han 30 sølvrevtisper, til den svimlende sum av kr 1 800,- pr valp. Allerede etter 2 år kunne lånet innfris.

Med målrettet avl, ble også livdyr fra farmen en god salgsvare. Det var viktig å få nytt blod inn i avlen, og dyr ble utvekslet med andre farmere. Spesielt fra Lensvika, som hadde stort pelsdyrmiljø, samt fra Orkanger, ble mange dyr hentet. Bestanden økte hos Flønes, og på det meste var det nærmere 200 livdyr på farmen. Inkludert slaktedyrene, var det totalt gjerne 7–800 dyr. Gode dyr var i avl i max 3–4 år. Med god teft og innblikk i avl og marked, var det tidvis gode penger å tjene. Flønes leverte 10 skinn på auksjon rundt 1980, disse oppnådde en samlet pris på kr 25 000,-.

Det er minken som har vært, og fortsatt er, av størst betydning i verdens skinnproduksjon. Den minken som finnes i oppdrett, er opprinnelig fra Nord-Amerika (USA/Canada) og ble importert til Norge første gang i 1927.

Tanem revgård

Ingeborg Tanem bor i Trondheim, og kan fortelle om mange gode minner fra barne- og ungdomstiden på gården Tanem midtre, hvor det lå revefarm. Hit dro hun i ferier og helger. Der hadde hun egen hest, og i slåttonna kjørte hun høy opp til låvebrua, før onkel Eskil kjørte lasset videre inn på låven. Ellers hjalp hun gjerne til med andre gjøremål også, som å binde kornnek.

Tanem revgård ble startet av brødrene Ole, Martin, Eskild, Sivert og Arnt Tanem, i samarbeid med Arnt Krokum og Paul Nideng, på Tanem Midtre. De hadde konstituerende møte 16.11. 1929. Av disse fem brødrene, var det bare Ole som fikk barn, datteren Ingeborg. Ole ble bosatt i Trondheim, mens brødrene bodde på gården. Sivert drev gården, mens Eskild og Martin hadde ansvar for å røkte revene. Eskild hadde eneansvaret de siste årene. Han stakk av og til en stratos-sjokolade til Ingeborg, med beskjeden: «Denne kommer fra revene».

Av vedtektene til andelslaget Tanem revgård, fremkommer det at formålet var oppdrett av sølvrev for salg til avlsdyr eller pelsing. Det ble totalt skutt inn kr 6000,-, fordelt på 12 andeler. Brødrene Martin, Eskild, Ole og Arnt Tanem samt Paul Nideng hadde 2 andeler, mens Sivert Tanem og Arnt Krokum hadde en andel hver. Brødrene hadde kjøpt 2 sølvrevpar for kr 5500,- på Løvaas Revegård, og disse ble nå overtatt av andelslaget. Videre salg av andeler måtte godkjennes. Formann, kasserer og revisorer ble valgt internt. For første driftsår 1929–1930, ble Arnt Tanem formann, med rett til å avgjøre saker, med mindre det var snakk om større økonomisk karakter. Martin Tanem ble kasserer, og Arnt Krokum og Paul Nideng ble revisorer. I september 1930 var antallet rev økt til 15. Det ble nå vedtatt å bygge 10 revegjerd, på Sivert Tanems eiendom. 3 mål ble avstått, mot kr 500,- i betaling. Samtidig ble det vedtatt å bygge ishus, kombinert med vedbod og kjøkken for koking av mat til revene. Formannen fikk i oppdrag å kjøpe netting og skaffe snekkere, og lån på 3500,- skulle tas opp. Andelslaget søkte nå om å bli opptatt i Nordenfjeldske sølvrevavlslag. De brukte kjøttavfall i forproduksjonen, og Eskild stod for maling av foret. Tanem revgård ble nedlagt like etter krigen, ca 1945–1950.



Diplom: Sølvreven Thanem Børson, eid av brødrene Tanem, fikk 1. premie under Nordenfjeldske Revavlslags utstilling i 1931.



Dette huset ble bygd ved østsiden av Tanemsåsen, hvor det står ennå. Det ble bygd som vokterhytte, med plass til islager og forkjøkken. Etter at revefarmen ble nedlagt, ble bygget omgjort til hytte. Denne var eid og brukt av Ingeborg Tanem til 2014.



Åsta Grendstad fra nabogården (gift Løfsnes) og Martin Tanem med hver sin revehvalp i armene. (Lånt av Ingeborg Tanem)

Kilder;

Boka: Pelsdyrnæringa i fokus Norges Pelsdyrslag gjennom 75 år, av Einar Storsul
 Adresseavisen, artikler
 Norges sølvrevavlslag 1926–1936, jubileumsskrift
 Diverse muntlige kilder

Ljosheim – «et gledens hus»

Kjell Ulstad og Otto Ulseth



Ljosheim – Klæbu frilynte ungdomslags forsamlingshus. Oppført i 1929.

Klæbu har hatt mange «kulturhus». Antagelig har ingen favnet så bredt som «Ljosheim», åpnet i 1929, avvirket som en uunngåelig konsekvens av at Klæbu Samfunnshus ble tatt i bruk 40 år senere. Det var 40 år med sang og swing, latter og tårer, litt blod, mye høy-stemthet og noen ørtæver, ren poesi og litt bannskap.

Den ene av artikkelforfatterne har vage minner fra Ljosheims storhetstid, som var i etterkrigsårene. Den andre husker Mannskorets juletefester på 60-tallet. Vi dro for å snakke med de som har levd enda lenger og som var midt i det i storhetsperioden.

Det var i de årene Klæbu hadde to «kulturhus», til noenlunde samme formål, men ikke nødvendigvis for den samme del av befolkninga. I Moadalen kom Folkets Hus opp i 1928. Det var bygget i regi av arbeiderungdomslaget AUF, og var tenkt som samlingsted for de revolusjonære, som med årene ble gradvis mindre opptatt av revolusjon. Men det var et hus primært for de sosialistiske ideer, og naturligvis fordi det lå der det lå; for den delen av bygda, som også var tett på Klæbu største konsentrasjon av arbeiderbefolkning; Hyttfossen.

Året etter kom altså Ljosheim, kanskje ikke som et svar på Folkets Hus, for byggeprosessen gikk parallelt, og var helt uavhengige av hverandre, men det var som det måtte være, for det var Klæbu Frilynte Ungdomslag som bygget og eide Ljosheim, og den ungdomsbevegelsen var ikke revolusjonær. Den

var mer opptatt av nynorsk og det som da ble omtalt som typiske norske verdier.

Sentrale personer i Klæbu frilynte ungdomslag i de årene var Nils P Grendstad, Asbjørn Rønningen og Harald Torvmark.

Dessuten lå også Ljosheim der det lå, nesten rett overfor dagens Kulturhus, på den svære parkeringsplassen foran dagens Prix-butikk. Til Ljosheim kom helst de som sognet dit, geografisk og i noen grad kulturelt.

Heldigvis var det mange som gikk både i Ljosheim når noe skjedde der, og i Folkets Hus når det var der det foregikk. Ikke alle gjorde det. Dette skal handle om Ljosheim, og særlig om årene etter krigen, da det naturligvis var ekstra stas for ungdom i alle aldre å komme sammen og sette pris på friheten.

Vi kjørte til Lensvika, for å møte Kari Sterten, født Ulstad, som var sentral i det imponerende revymiljøet i de 12–14 første etterkrigsårene, og vi dro til Lånke, for å snakke med Elsa Pedersen, som kom flyttende til bygda fra Harstad og fort ble en viktig bidragsyter i den samme kulturen. Begge to er den ene forfatterens søskenbarn, på hver sin side, og det var helt umulig å unngå at mye av praten gikk om den ene forfatterens onkel, Ola Ulstad, som var kulturhøvdingen i bygda før Magne Vik kom.

Ingen av forfatterne er nøytrale formidlere av det som foregikk i Ljosheim, for vi er vokst opp med det, slektene våre var tungt involverte, og vi har hørt historiene utallige ganger, og det kan godt hende at det blir mer storstilt og høykulturelt for hver gang. La oss legge det til grunn før vi slipper de to damene til:

– Det var et gledens hus!, slår Elsa Pedersen fast, og legger fort til hva hun mener med det:

– Det var diktlesing, særlig dikt om Norge, og det var sang, og det var skirenn og foredrag, og naturligvis skuespill. Åh..jeg husker jeg spilte sammen med Nils P (Grendstad) i «Taterjenta». Det var et alvorlig stykke, altså – ikke noe tull.

Det er som om det er Wenche Foss som forteller om årene på Nationalteatret. Kari Sterten supplerer med en annen del av kulturlivet i Ljosheim:

– Onkel Kåre (Ulstad) og tante Olga var pedeller der. De fikk fire kroner for å vaske lillesalen, elleve for hele huset. De hadde vel totalansvaret for driften, inkludert vaktmesterfunksjonene.

Gudrun og Ingolf Johannsen var naboer til Ljosheim, og avløste senere Kåre og Olga Ulstad som pedeller. Kåre var en røslig kar, og ved en anledning ble han mål for seks karer fra Tempe, som ville «prøve seg». Det ble med forsøket.

Det hendte at lensmann Asphaug måtte rykke ut. Men det skjedde eventuelt lenge etter at kveldens foredragsholder hadde gjort seg ferdig, eller etter at «spellstykket» var framført, og aktørene hadde tatt imot sin vel fortjente applaus.

Kari: – Jeg var for ung til å være med som skuespiller, men jeg så på, og jeg lærte replikkene. Jeg husker dem fremdeles. Det var mange flotte skuespill; «Til seters», «Seterjenta», «Valgsjau», og «Gammelkaran på Storebø», med Tore og Bodil Stolvold i to av hovedrollene. Det var tider!

De to damene ramser opp andre store skuespillere i fleng; Arne Roan, Erling Bromseth, Ivar Viken, Paul Flatjord, Kjellrun og Asbjørn Stolvold, Olaf Borgen, Dagrun Husby, Margot Storsve, Per og Kåre Ulseth, Edvarda Ulstad, som sang, og den evige førsteelsker, bygdas Toralv Maurstad; Jostein Ulstad, og mange, mange flere. Og etterpå reiste de rundt med skuespillene sine, til andre trønderske bygder, til Stjørdal, Lånke, Selbu og Melhus, og folk der ble også begeistret for det som opprinnelig kom fra Ljosheim i Klæbu. I alle fall som vi husker det i dag. Underholdningstilbudet var for øvrig litt magert, la oss også huske det.

Noen ganger ble det oppført skuespill som ungdomslaget hadde fått tilsendt fra sentralt hold, fra Noregs Ungdomslag. Det var formodentlig tekster som var oppbyggelige og sedelige, men også underholdende. De slo i hvert fall an.

Enda bedre var det når det ble satt opp skuespill skrevet av bygdas egen Ola Ulstad; tekstforfatter, dikter, redaktør, regissør; kulturell alt-mulig-mann, som senere søkte seg til større scener, blant annet til Teaterlaget i BUL Oslo, også der både som forfatter og regissør, som det het der. Ingen i Ljosheim visste at det var det det het.

Han redigerte forskjellige årsskrifter som ungdomslagsbevegelsen ga ut, deriblant «Frostrosen» for Gauldal Ungdomslag i 1946. Der har Ola fått med en historie skrevet av en annen sambygding, forfatteren Olav Gullvåg, mest kjent for «Spelet om Heilag Olav». Han skriver om hvordan Olav Haldset ble lyst fredløs, og tok med seg dattera på Hjellien og rømte

til skogs. Etter sigende levde de i ei hule ved Svart-håmmårn i ti år, inntil Margit fra Hjellien døde. Da bar Olav den døde kjæresten sin til kirka, og ba om å få henne begravd i vigslet jord. En sterk sak.

Hermann Hukkelås malte kulisser i Ljosheim, og naturligvis var det stort sett «gutongan» som sørget for musikken; Birger Holthe og Aksel Flatjord. Ingen ting skjedde på musikkfronten i bygda i de årene uten at de to var involvert.

Det var naturligvis mye god motivasjon for kultur, for sang og spill, for fest og dans og ungdommelig glede i det som hadde skjedd i de fem krigsårene. Folket hadde lært seg å sette pris på friheten, på bygda si og på landet sitt. Det var helt naturlig at det ble arrangert en egen «Håkon VII-fest» i 1945, og det ble jobbet hardt for å få tak i så mange flagg som mulig. Margot Storsve og Kari Sterten sang «Norge i rødt, hvitt og blått».

Etter hvert ble det tradisjon at Sanitetsforeninga arrangerte juletefest tredje juledag, og idrettslaget fest dagen etter. På nyåret var det skolejuletefest. Det ble også jevnlig arrangert skirenn med Ljosheim som utgangspunkt. Den senere verdensmester Lars Gøran Åslund deltok der på slutten av 60-tallet.

17. mai var det naturligvis is og brus og leiker for barna på dagtid, foredrag og spellykke om kvelden, før festen. Alt i én pakke.

I 1960 flyttet Ola Ulstad til Oslo. Aksel Flatjord fikk ikke jobb i hjembygda, og måtte ut for å søke den musikalske lykken, Birger Holthe ble kjøpmann i stedet for fiolinist, og det ble etter litt om og men bestemt at det skulle bygges ny sentralskole for hele bygda, med samfunnshus. Det var mange som jobbet i mot det, fordi de mente det ville være døden for Ljosheim. Det fikk de rett i.

Men det var ei ny tid.



De fire på bildet er: Målfrid Windspoll, Karen Ulstad, Edvarda Ulstad og Gunnar Gundersen.

Foto utlånt av Anna Margrethe Lukkedal.

Trekullgroper i Klæbu

Ragnhild Berge, stipendiat ved Institutt for historiske studier, NTNU

I forrige nummer av årsskriftet skrev jeg om kullmilebotner på Storvollen fra 1700- og 1800-tallets trekullproduksjon. Her kommer mer om denne skogsindustrien, men denne gangen skal vi lenger tilbake i tid og se på en annen type kulturminner; kullgroper.

Kullgroper er, som betegnelsen sier, en grop brukt til produksjon av trekull. Den fortøner seg som et hull eller forsenkning i bakken, ca. 1–3 meter i diameter, ofte med en jordvoll rundt. Jordsmonnet i ei slik grop vil være iblandet trekullrester eller ha tydelige horisontale lag med trekull. Dette er altså en mindre type kulturminne enn de tidligere omtalte kullmilebotnene etter reismilene, men prinsippene for framstilling av kull er i bunn og grunn de samme. Ved oppdelt i passende stykker plasseres i gropa og brennes med kontrollert lufttilgang, idet gropa dekkes med torv eller jordmasser. Veden brenner da ikke opp, men forkuller. Resultatet er et brensel med høyere karboninnhold og lavere innhold av vann og flyktige stoffer, og som dermed har den egenskapen å kunne gi høyere temperaturer enn ved når den brenner. Dette gjør trekull mer egnet og nødvendig i prosesser som krever høy varme, som framstilling av jern og ikke minst smiing av jern og andre metaller. Å lage trekull i groper er noe en har kjent til og utført fra jernalder og fram mot siste krig. Arkeologiske undersøkelser av trekullgroper i Trøndelag gir typisk datering til middelalderen, 1100 og 1200-tallet, dermed er det vanlig å kategorisere trekullgroper som automatisk fredede kulturminner etter Kulturminneloven.

Hvor finnes det kullgroper?

Ved Storvollen finnes det et lite antall kullgroper i bakkene ved turstien i nord ned mot elva (se kart). For øvrig er det ikke kjent flere der, men det kan tenkes at flere har ligget i de områdene det senere ble anlagt reismiler. Derimot finnes det områder i Klæbu som har stor tetthet av trekullgroper, og potensialet for å finne flere er stort. Klæbu har godt egnede områder for kullproduksjon. Her finnes store områder med skog og løsmasser som er enkle å grave i. Det siste er viktig. Med fortidens enklere hakker og trespader, kanskje



Trekullgrop på Gjellan/Troåsen, Klæbu. Gropa er stor og dyp og ligger eksponert på en forhøyning i terrenget. Den er trolig ei fangstgrop gjenbrukt som kullgrop.

Foto: Ragnhild Berge.

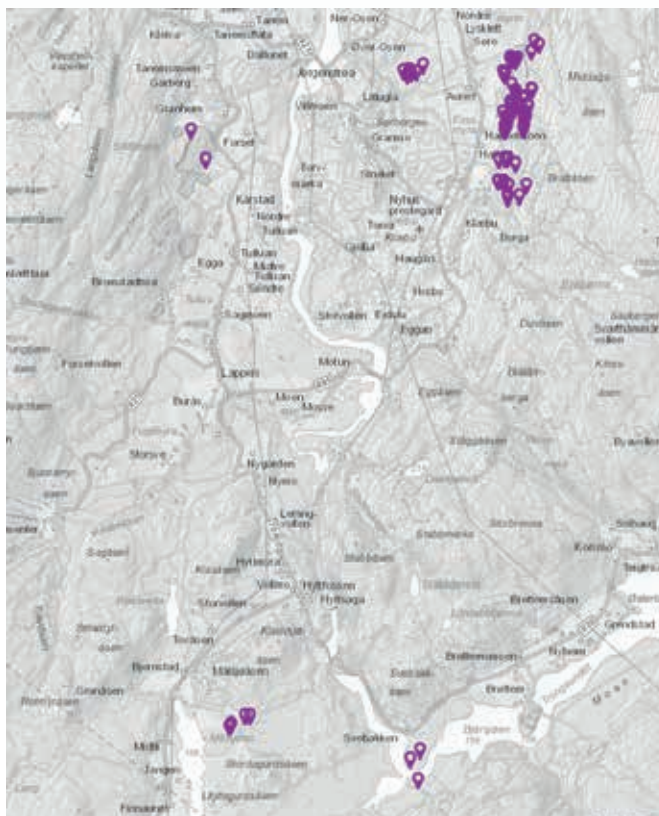

Registrerte trekullgroper i Klæbu.

med en jernskoning på, har man nok foretrukket sandjord og morene som var lett å grave i. I tillegg passet kullbrennerne på å legge kullgropene i tørre masser uten tilsig av vann og som gjerne lå slik at trekken kunne kontrolleres. Vi ser noen ganger at kullgroper kan være gravd inn i bakkehellinger, noe som har gitt ly for trekk fra en eller flere retninger. Skal en lete etter kullgroper i dag, er det dermed lurt å ta utgangspunkt i hvor det finnes slike tørre løsmasser. I tillegg var frakt og nærhet til der kullet skulle brukes, viktige lokaliseringsfaktorer. Var det snakk om trekull produsert for en gårds eget behov, kan vi finne gropene i den gårdsnære marka eller nært til ei seter eller gårdsvei. Ved trekullproduksjon i større skala beregnet på salg, kan gropene ligge med større tetthet i store felt, men også langs gamle stier eller tråkk i marka eller ved elver. Vannveier kunne brukes for transport både sommers og vinters tid. I middelalderen ble også mye trekull framstilt for bruk som brensel i jernvinna. I den typen jernframstillingsanlegg som var i bruk i yngre jernalder og middelalder (vi kan regne fra ca 700–1400-tallet), ble det benyttet trekull, i motsetning til både eldre og yngre typer anlegg der man antar at ved ble tilsatt direkte i ovnene. En del kullgroper vil dermed ligge i nærhet av slike jernvinneanlegg, selv om det, av en eller annen grunn, ikke ser ut til å være en like tydelig nærhet i plassering av groper rundt jernvinneanleggene i Trøndelag, som tilfellet er på Østlandet. Dette er ved flere tilfeller påpekt av metallurg Arne Espelund.

Tidfesting av gropene

Når det gjelder dateringer, kan vi trolig forvente mest variasjon i de gårds- og seternære kullgropene og områder med lavt antall/fåtallige groper. Dette er fordi produksjon av trekull i groper holdt seg lengst som småskala virksomhet der produksjonen var beregnet på en gårdssmie eller kanskje til enkelt bytte/salg av varer. På andre områder som krevde store mengder trekull, som i kobberframstillingen knyttet til gruve-driften, ble trekull fra 1600- og 1700-tallet framstilt i store reismiler. Kun i enkeltstående tilfeller kjenner vi til at bønder har produsert trekull i groper for salg til kobberverkene. Vi vet at trekullproduksjon i groper til gårdssmier forekom helt fram til begynnelsen av 1900-tallet. Enkelte steder var dette en kunst som ble tatt opp igjen under andre verdenskrig. Fremgangsmåter for brenning av trekull først og fremst i reismiler, men også i groper, er beskrevet i håndbøker utgitt av det svenske Jernkontoret i første halvdel av 1900-tallet. Kullgroper funnet i nærhet av jernvinne-

anlegg av den kulldrevne typen eller groper tolket som produksjon av større kvanta, kan antas å tilhøre middelalderen. Disse er det naturlig nok flest av, noe som understøtter dateringsresultatene der de fleste havner i yngre jernalder og særlig middelalderen.

Det er imidlertid noe som er litt underlig når det gjelder trekullproduksjon, nemlig hvordan ser slike anlegg ut når vi kommer enda lenger tilbake i tid? Ja, det vet vi lite om. Arkeolog Lars Stenvik ved NTNU Vitenskapsmuseet har påvist at det i eldre jernalder, i århundrene rundt Kristi fødsel og fram til ca. 400-tallet, foregikk en omfattende jernframstillingsvirksomhet i Trøndelag, og det har foregått en betydelig distribusjon av både råmateriale og ferdigsmidde gjenstander av trøndersk jern. Noen mulige slike anlegg har også blitt påvist i Klæbu, blant annet på Fjæremsvollen og Lysklettsetra, men det skal bemerkes at dateringer her ikke er kjent. Som sagt antar man at ovnene i disse eldste anleggene var fyrt med furuved. Imidlertid må man ha hatt et betydelig behov for trekull for å oppnå den varmen som kreves for å smi og forme gjenstander av jernet. Men, vi har få, om noen dateringer av trekullgroper som går så langt tilbake i tid. Er det tilfeldig? Har ikke arkeologene lett godt nok etter disse gropene, eller er det snakk om en annen type anlegg? Her trengs det videre undersøkelser! Jeg vil derfor påstå at det er nødvendig fortsatt å ta ut dateringsprøver av trekullgroper, selv om dette kan betegnes som et massemateriale og man med stor sannsynlighet ender opp med en datering til middelalder. En undersøkelse jeg selv deltok i på Oppdal i 2015, ga resultat av prøver fra to trekullgroper, datert til 200–500-tallet e. Kr. Kullgroper fra denne tida er også funnet under undersøkelsene av et større verksteds- og distribusjonssted for jern i Singsås.

Marked for trekull fra Klæbu?

En annen og ytre faktor med tanke på at Klæbu har vært gunstig for trekullproduksjon, er nærheten til Trondheim. Ulike typer smeder og andre håndverkere har trengt trekull til sine verksteder. Deres varer har igjen blitt spredt til ulike kundegrupper både lokalt, og til fjernhandel ut av byen. Trekull har vært nødvendig til produksjon av ulike metallredskaper og våpen, til reparasjoner som f.eks. nagler til å reparere og bygge båter og hesteutstyr. Arkeologiske undersøkelser i bygrunnen i Trondheim har avdekket verksteder for flere typer metallarbeider på tomte der Olavshallen nå står. Utgravninger på Trondheim torg i fjor og i år har også kommet over metallarbeider, deriblant et

klokkestøperi. Mye søl og konsentrasjoner av trekull i dette området viser helt klart at trekull ble brukt som brensel. Tidligere registreringer i Bymarka og Estenstadmarka har vist at det ble produsert trekull i stort omfang i disse områdene i middelalderen. Andre bynære områder der det er påvist flere anlegg og som kan ha levert trekull, men også jern til middelalderbyen, er Malvik og Klæbu. Aktiviteten omkring metallbearbeiding med dertil hørende behov for trekull har trolig vært høy. Byen opplever vekst og sterk økonomisk oppgang i høymiddelalderen. Erkebispesetet etableres i 1152/53. Flere kloster får sin plass, og mange kirker blir bygget. Trondheim og omegn er også arena for flere av borgerkrigsfeidene som finner sted i kjølvannet av striden om Norges trone. Vi kan vel enkelt si det slik at behovet for høyenergirikt brensel var til stede, slik det vil være i moderne tid i perioder med høy økonomisk aktivitet eller krig. Samlet sett, på bakgrunn av disse faktorene er det all grunn til å forvente at antall trekullgroper vil være høyt i Klæbu.

Jeg fant, jeg fant – ei kullgrop!

Så hvor mange kullgroper kjenner vi til i Klæbu? Et raskt søk på Askeladden viser at det i Klæbu kommune per september 2017 var registrert 86 kullgroper.

«Askeladden» er Riksantikvarens offisielle database over fredete kulturminner og kulturmiljøer i Norge. Basen er tilgjengelig for ansatte i forvaltningsmyndighetene og i forskning. Andre er henvist til Kulturminnesøk.no, men denne basen er dessverre ikke oppdatert i samme grad som Askeladden. 86 kullgroper er ikke et overveldende antall. Dette gjenspeiler trolig en relativt beskjeden takt i både kulturminneregistreringer og utbygging når det gjelder utmarksområdene i Klæbu. Samtidig må det anees som sannsynlig at et antall kullgroper har forsvunnet med uttak av masser i de mange sand- og grustakene i kommunen innen registreringspraksis ble etablert. Jeg gjorde en tilsvarende opptelling i Askeladden i 2007/2008, i forbindelse med utarbeiding av en kommunevis regional oversikt. Antall kullgroper i Klæbu var da ca. 70, noe som gir en økning på knapt 23% på ti år. Kullgroper er heller ikke noe en var spesielt oppmerksom på i registreringssammenheng før mot slutten av 1990-tallet i Trøndelag. Før dette syntes kullgroper som et nok så sjeldent fenomen. Totalt sett kjenner man til sju jernvinneanlegg i Klæbu. Dette ifølge Askeladden og oversikter utført av arkeolog Lars Stenvik. Tre av disse er kategorisert som kullfyrte anlegg fra yngre jernalder eller middelalder.

Erfaringer fra større kartleggingsundersøkelser på Østlandet viser at i skogstrøk er kullgroper det



Trekullgrop på Gjellan/Trøåsen, Klæbu. Denne gropa har en mer skjermet beliggenhet. Foto: Ragnhild Berge.

hyppigst forekommende kulturminnet. De er å regne som et massemateriale, men gir kanskje mest informasjon nettopp gjennom kartlegging av antall og datering, fordi spørsmålet om volum, hvor mye trekull har blitt produsert og når, er sentrale for forståelsen av trekullframstillingen i fortidens økonomi og samfunn. Forvaltningen av kullgropene vil uten tvil utgjøre en utfordring for dagens skogbruk og annen bruk av skogsarealer, da kullgropene hører inn under automatisk fredete kulturminner, og dermed vil ethvert inngrep i disse kreve tillatelse fra kulturminnemyndighetene. I forhold til andre områder utgjør Klæbu fremdeles et litt ukjent område med tanke på kulturminner og arkeologi spesielt fra forhistorisk tid, men også fra middelalder og tidlig ny tid. Som vi har sett, er muligheten stor for at skogen i Klæbu ble utnyttet til trekullbrenning og andre utmarksnæringer. Og dette vil ha satt spor etter seg.

Utgravningen på Gjellan/Troåsen:

En stor andel av de registrerte kullgropene i Klæbu ligger i området Gjellan/Troåsen. Disse ble påvist ved arkeologiske undersøkelser i forbindelse med vedtak av reguleringsplan for boligfeltet der i 2009. Gropene ligger med klassisk beliggenhet gravd inn i tørre løsmasser oppover åsen. Dateringene ble som forventet, her ble det laget kull i middelalderen. Et lite antall av dem ble øremerket til bevaring og tilrettelegging og integrert som små grøntareal i det planlagte boligfeltet.

Brenne kull i grop selv?

I dagens Norge har vi ingen levende tradisjon med produksjon av trekull etter gammelmåten, hverken i groper eller i andre typer miler. Flere svenske hembygdsforeninger (noe tilsvarende våre historielag) har årlig dugnad med vedhogst, bygging og brenning av trekull i reismiler. Ofte får mila navn og er sentrum for sosial sammenkomst i forbindelse med miletenningen og selve forkullingsprosessen. Dette krever kunnskap og et ganske stort apparat. Å lage trekull i grop er langt mindre krevende, og kan være et artig prosjekt for den som har lyst. Volumet er mindre, risikoen for uhell og brann likedan. I følge Espelund kan selve brenningen foretas i løpet av et døgn eller to. Resultatet kan bli ypperlig grillkull, kull til hobbysmia samt noen erfaringer og god underholdning underveis. Følgende oppskrift er hentet fra <http://www.fornidateknik.z.se/IFT/little/littekgl/kolkg.html> og basert på håndbøker fra 1920–1940-tallet:

«Kolning i grop

Kolningsförfarandet är mycket enkelt. Först läggs ved över gropens botten, så att ett slags rost bildas. En tändningsbrasa av klen ved uppgörs på mitten av gropens botten (fig 9). Brasan påfylls med mera ved när elden tagit sig och gropen uppvärmts. Allt eftersom elden når ytlagret av veden, påkastas mer ved i gropen uppigenom, nu något grövre ved. Sedan gropen fyllts med råge och det brinner ordentligt, läggs en grästov med grässidan nedåt, över de största lågorna. På samma sätt täcks hela kullen allteftersom elden bryter igenom. I stället för grästov går det att använda granris som täckes med jord. När hela kullen är täckt, tas två-tre draghåll upp.

Kolningen fungerar bra om en tät grå vit rök kommer upp ur gropen. Rökgaserna är då mättad med vattenånga och avger maximal torkvärme (ca 70°C). Blåaktig rök innebär att kolningen går för fort, med lösa kol som följd. Minska draghålen en aning. Svag eller ingen rökutveckling tyder på att kolningen håller på att avstanna. Vidga rökhålen och luckra upp gropens täckning (stybben).

Efterhand som kolningen fortskrider börjar överytan sjunka, då är det viktigt att trampa till densamma. Genom att sticka med en järnten, undersöker man om kolningen är klar. Med en grop med volymen 1 m³ är tiden från tändning fram till gropens täckning 2–4 timmar. 1–2 dygn därefter kan kolen tas ur gropen. Låt därefter kolen ligga på marken ytterligare ett dygn, för att vara helt säker på att de är släckta innan de hålls upp i lådor eller säckar. Utbytet av kol, vilket är beroende av vedens beskaffenhet, brukar hålla sig omkring 20–30 % räknat på gropens volym».

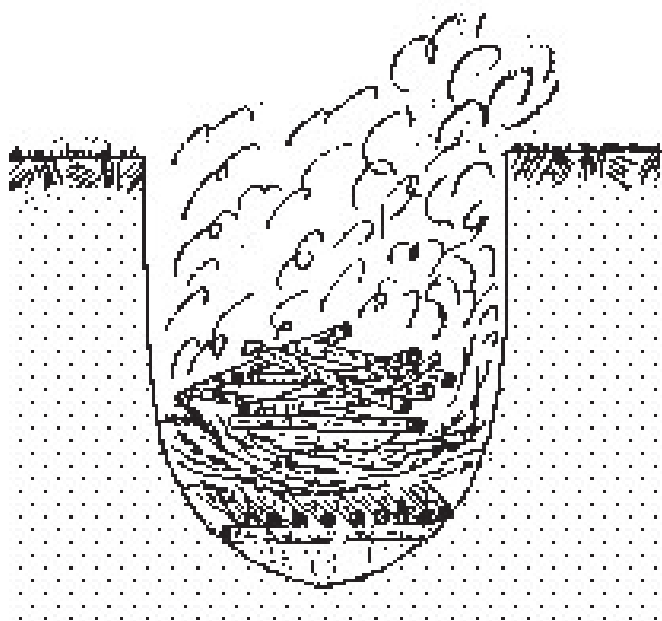

Nytänd kolgrop.

Søk etter kullmiler

Eivind Unsmo

Jordbor er et anvendelig verktøy når en er på jakt etter arkeologiske minner under bakken. Jordboret er ei stålstang som stikkes ned i jorden for å ta prøver, eller undersøke hva som befinner seg i grunnen. Det har en slisse på den ene siden, hvor jordprøven fester seg. Som vist på bildet, er det forventet at kullrester blir med opp, om en finner lokaliteter hvor det har vært kullbrenning. Boret har gjerne gradert skala for hver 10 cm, og diameteren på boret er 15 mm. Dette

er et effektivt verktøy for å ta jordprøver, og sjekke om den antatte kullgropa eller kullmilen er nettopp dette. Samtidig gjør det ingen skade på kulturminnet. Den kan også gi indikasjon på om en haug i utmarka kan være en potensiell gravhaug. Klæbu historielag har anskaffet to slike, og det er flott om medlemmene låner disse og drar ut på ekspedisjon. Dette er en fin form for skattejakt, selv om verdien av kullmiler ikke kan måles i kroner og øre.



Skogbrukets redskaper – støttingen

Astrid Grendstad

Skogbruket har hatt stor betydning i Klæbu i flere hundre år. Mengder med tømmer har blitt hogd i skogene i bygda, for så å ende i Trondheim eller videre til eksport. Ett av de viktigste redskapene i skogen, var støttingen. Delene på støttingen har ord på dialekt, og disse har vi her forsøkt å ta vare på. Klaus Grendstad har bidratt med dialektord og fortalt om støttingen.

Støttingen var et hesteredskap, og det fantes både kort- og langstøttinger. Kortstøttingen ble brukt til framkjøring av de lange tømmerstokkene. Langstøttingen ble brukt til de korte stokkene. Sagbruksprivilegiene* inneholdt beskrivelse av hvor lange stokkene skulle være, avhengig av videre bruk. Dette har bidratt til utviklingen av ulike støttinger. De ble også brukt til å frakte plank på vinterstid. Da var støttingene både bredere og lengre.

Støttingen ble laget av tre og jern. Oftest ble støttingen laget hjemme på gården, eller en satte bort arbeidet til en av bygdas smeder. Støttingens utseende var forskjellig om de ble laget for en sagbrukseier, eller til en småbruker. Dette hadde sammenheng med hvor ofte de skulle brukes. Jarninga var nødvendig for at støttingen skulle tåle mer slitasje, og for at

belastningen for hesten skulle være så liten som mulig. En større støtting kostet rundt kr 200,- etter andre verdenskrig.

Delene har ulike betegnelser avhengig av hvor en er i landet. Under finner vi benevnelsene brukt i Klæbu, skrevet på dialekt (se skisse I og II).

Skjækerne ble festet til støttingen med kjettinger. Hullene i støttingen var forsterka med jarning. Dette for at redskapen skulle vare lenger. De to kjettingene som holdt dette sammen, var festet sammen slik at de raskt kunne koble skjækerne fra. Dette for å sikre hesten om uhellet var ute, f. eks kjøring med støtting med tømmerlass på islagte vann. Det var egne skjæker for støttinger, da de hadde jarning på endene der de hang sammen med støttingen. Denne jarninga hadde to funksjoner, den ene for at støttingen skulle

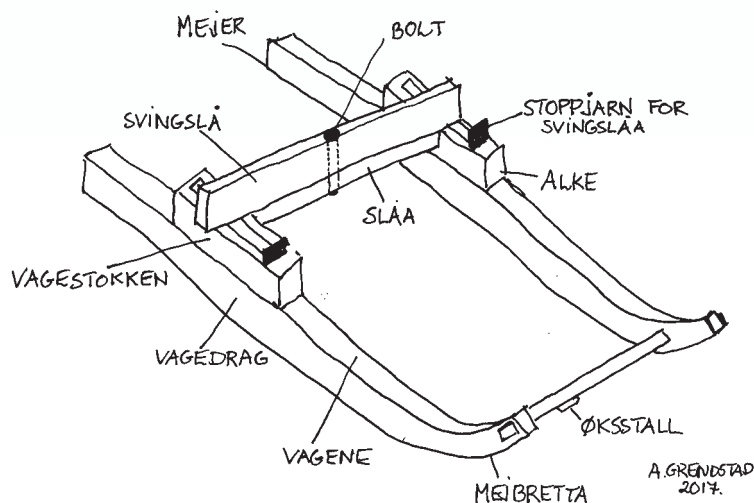

Støtting fritt etter boka «Frå øks til hogstmaskin: Møre og Romsdal skogeierlag 1916–1991». Dialektord på de ulike delene av framslåa (framstøttingen).

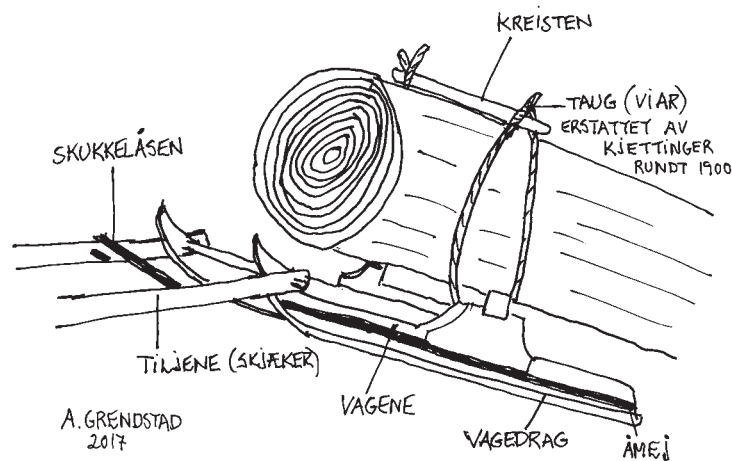

Skisse av en tømmerstokk lagt opp på en framslå. Dette for å vise hvordan tiljene (skjækerne) var festet til framslåa. De to små kjettingene som holder delene sammen, vises ikke her. Skukkelåsen er her tegnet litt langt foran selve framslåa, enn i virkeligheten bare for å illustrere dialektordet. Kreisten som er skissert her, ble lite brukt i Klæbu i nyere tid etter at bjønn ble vanlig. Fritt etter O. Roaldseth sin bok, se kilder.

gli lettere på tømmerveiene, og den andre for å bremse opp i nedoverbakke.

Tømmeret ble i eldre tider gjort fast med et reip, se skisse II. Siden ble det utvikla en «bjønn» til å feste med, sammen med kjetting. Vedlass var ofte vanskelig å feste til støttingen med reip. Det hendte at det hele glapp, og reipet gikk opp. Det ble da brukt følgende uttrykk: «– no tok ho att, kjærringa».

Ekstra langt tømmer ble i tillegg lagt oppå en bakstøtting. Denne ble festet til selve tømmerlasset.

Når tømmeret ble lasta opp, ble rotenden av stokken lagt oppå slåa. Det var en stor forbedring for skogsarbeiderne når støttinger med svingslå og bjønn kom. Klaus Grendstad forteller om den viktige funksjonen til bolten som holdt slåa og svingslåa sammen. Bolten ga tømmerlasset på støttingen mer stabilitet under kjøring, og ikke minst bidro den til at det ble bedre for hesten. Disse hjelpemidlene var godt kjent sør i Norge før de kom til distriktene i Trøndelag. En regner med at det var først på 1900-tallet at støttinger med svingslå og bjønn ble tatt i bruk i Klæbu. Før støttingen ble oppfunnet og tatt i bruk, ble slede brukt for å kjøre fram tømmeret.

På utsiden av vagedraget på støttingen, se skisse I, brukte de større tømmerleverandørene en åmej. Denne var en forbedring som bidro til å holde hastigheten på kjøringa. Åmejen bidro til at støttingen enkelt kunne skli forbi rotender, stubber, kvister og andre hindringer langs med tømmerveien.

Det var vanlig at flere skogsarbeidere arbeidet i lag. Når tømmeret skulle kjøres fram til lunningsplassen, deltok en kjører. Ved siden av gikk broslarn, som er en benevnelse på en hjelpearbeider. Broslarn var

gjærne en unggutt som var i tømmerkogen for første gang. Den viktigste oppgaven til broslarn var ved hjelp av en handspik å hjelpe til når tømmeret hengte seg fast, eller ramlet ut av stilling.

Støttingene som er skissert her, er en type brukt på Tingvoll i Møre og Romsdal (Roaldseth, 1991). De som ble benyttet i Klæbu hadde en mye lengre vagestokk, igjen for å bedre stabilitet og gi økt styrke til tømmerlasset. Det er verd å presisere at støttinger hadde ulik utseende og oppbygging i de ulike distriktene av landet. Dessverre finnes det lite litteratur om dette. Klæbu som skogbruksbygd var lengre framme i utvikling og bruk av nye redskaper enn mange andre bygder i Trøndelag. Dette skyldtes en kombinasjon av flinke håndverkere, smeder og snekkere, samt ny teknologi som Huitfeldt sørget for å ta i bruk. Verd å nevne er også skogsarbeiderne som tidlig organiserte seg i fagforeninger. Disse fikk utvekslet kompetanse og erfaringer med andre skogsarbeidere i landet.

I Klæbu ble støttingen brukt til traktor og vinsj tok over i skogen på slutten av 1950-tallet. Klaus Grendstad forteller at han var en av de siste som brukte støtting i bygda, da han hogde ut skogen i Midtlia til John Melandsør. Fra hele denne skogkrullen ble tømmeret framkjørt med fjordingen Nora og støtting.

* Sagbruksprivilegiene var en enerett som sagbruk eller enkeltpersoner kunne ha til å avvirke og forhandle skåren trelast før 1860.

Kilder:

Roaldseth, O. 1991. Frå øks til hogstmaskin: Møre og Romsdal skogeierlag 1916–1991. Bettens Trykkeri A/S, Tingvoll. 157 sider.

Søknad om å få holde vertshus på Rønningen i 1838

Tor Ingar Nordsetrønningen



Rønningen skystasjon markert med rød prikk. Blå strek viser den gamle ferdsselsåra mot Trondheim.

På gården Rønningen i Klæbu, var det over lengre tid skyss-stasjon for reisende. Når gården fikk status som skyss-stasjon er uvisst. Gården hadde nok vært skyss-stasjon lenge før Peder Poulsen Rønningen den 22. februar i 1838 sender inn søknad, om å få holde vertshus på gården. Her følger avskrift av søknaden, som ble sendt til fogden:

I henhold til Bestemmelsen i Loven af 6 Juni 1816 om Skydsvæsenet tillader jeg mig herved ærbødigst at ansøge om det høie Stifts gunstige Tilladelse til at holde Gjæstgiverie for Reisende paa min Gaard, Skydsskiftet Rønningen i Klæbo Thinglaug. Førselen ved dette Skydsskifte er, især Vinters Tid, temmelig betydelig fra – og til Selbo og Tydalen; og da Veien er besværlig tiltrænge de Reisende Vederqvægelse af Madvarer og tildeels Brændeviin, hvilket Sidste jeg uden den ansøgte Tilladelse ei har Ret til at udsælge. – Forventende denne Tillatelse vover jeg

tillige at anholde om, at Taxt for de Spise og Drikkevarer jeg saaledes udsælger til Reisende maa vordte sat.

Veien gjennom Amundsdalen eksisterte ikke den gang. Ferdsele fra Trondheim gikk via Bratsberg, ned Sæterbakken, bru over Amundsbekken og opp Amundsbakken. Der gikk veien i flere kurver enn dagens vei, opp til gården Rønningen. Neste stasjon på ruten til Selbu og Tydalen var Teigen. Dette var en av 4 ruter som ble benyttet på strekningen Trondheim til / fra Selbu og Tydalen.

I løpet av den neste måneden utarbeider fogd Klingenberg og Paul P. Rønningen, med hjelp av lensmann Forseth, et forslag til «meny» over de bekvemmeligheter som de reisende kunne forvente på vertshuset Rønningen. Forslaget er ført i pennen av lensmann Lars Paulsen Forseth (1799–1864). Alle beløp i skilling:

*Forslag
til Taxt paa Spise og Drikkevarer m. v. Paa Skydsskiftstedet Rønning i Klæboe forsaavidt der
bevilges Gjæstgiverie, ansadt efter Overleeg med Andrageren Peder Paulsen. -*

<i>For et Værelse med Sæng pr. Nat eller Døgn</i>	8
<i>For et Værelse til en medhavende Tjener pr. Døgn</i>	4
<i>For Værelsels Opvarming om Vinteren, og 2 Lys pr. Døgn</i>	12
<i>For et Maaltid varm Middagsmad, een Ret med Brød, pr. Pers.</i>	12
<i>For et Maaltid varm Middagsmad, 2 Retter med Brød for hver Person</i>	20
<i>For en Kontoirkop eller Kanne Kaffe med Fløde og Sukker</i>	6
<i>For en liden Kop Kaffe med Fløde og Sukker</i>	4
<i>For en Kontoirkop Theevand med Fløde og Sukker</i>	4
<i>For en mindre Kontoirkop Theevand med Fløde og Sukker</i>	2
<i>For en Portion skaaret Smørrebrød med Ost eller Kjød eller et pr. Æg</i>	8
<i>For en Portion varm Frokost</i>	12
<i>For en Dram Franskbrændeviin eller destileret Aquavit</i>	2
<i>For en Dram norsk Brændeviin</i>	2
<i>For en Æggedram</i>	8
<i>For en Boutille Øll</i>	4

Fourage for een Hest

<i>Staldrum med Røgt pr. Nat</i>	4
<i>Høe pr. Vøg</i>	28
<i>Hakkelse pr. Bøtte</i>	2
<i>Havre, pr. Pott</i>	2

Hvilket herved ifølge Hr. Fogdens Skrivelse af 2den dennes meddeles.

*Ulseth den 23de Marts 1838
Forseth*

I slutten av mars 1838, videresender fogd Klingenberg søknaden fra Peder P. Rønningen til Stiftamtmanden:

Hermed giver jeg mig den Ære at indsende, en Ansøgning fra Skydsskaffer Peder Poulsen Rønningen af 22de f. M. om Tilladelse til at holde Gjæstgiverie paa Rønningen for Reisende. -

For det Tilfælde at Ansøgningen indvilges, hvorimod fra Fogderiets Side intet vides at erindre, har jeg tilladt mig, efter Overlæg med Andrageren, at forfatte Forslag til Taxt for Beværtningen m. v., hvilket Forslag her vedlægges. - Strinde og Sælbo Fogderie, den 27de Martz 1838.

Amtet innvilget søknaden allerede den 30. mars samme år, og svar sendes til fogden samt en orientering om bevillingen til Justisdepartementet.

Fra oversikter over alle skyss-stasjoner i amtet i 1857 og 1875, er Rønningen fortsatt oppført som en 'Tilsigelsesstasjon', i motsetning til de som var faste stasjoner. I den tilsvarende fortegnelsen fra 1893 er Rønningen forsvunnet fra listene. Trafikken til og fra Selbu/Tydalen via Klæbu, gikk da hovedsaklig over Heimdal til Brøttem/Teigen.

Kildematerialet er hentet fra:

Søndre Trondheim Stift og Amt: Journalsaker for landdistriktet 1838, Jnr, 1–500, (boks G.179), sak 378/1938.

Søndre Trondheim Stift og Amt: Kopibok for landdist. 1837–1838 m/register (B139a): Utgående brev nr. 311, 312, 313 og 225/1838

Småtrykk 387.6–388.33 ved SAT

Medlemstur til Agdenes

– «Grønningens rike», september 2017

Ragnar Thesen

Kanskje ble noen av de knapt 50 klæbyggene, som var vel forberedt til historielagstur, litt skeptiske da de våknet lørdag 23. september til regnet som «trommet» på taket. Sjelden har vi imidlertid opplevd en mer strålende solskinnsdag enn nettopp denne høstdagen i september.

Det ble dessuten en svært interessant tur med mange opplevelser og inntrykk etter at den tradisjonelle frokosten, denne gang på Bårdshaug herregård, var fordøyd. En omvisning i gründeren Christian Thams flotte bolig hvor Roar Heen berettet om denne spesielle og dyktige eventyreren, ble en meget interessant seanse.

Hvem visste at den franske divaen Brigitte Bardot på 30-/40-tallet vokste opp i et trehus utenfor Paris produsert av nettopp Thams?

Ved avreise fra sentrum i den kommende storkommunen Orkland – hadde varaordfører i Agdenes, Hans Bernard Meland, inntatt plass foran i bussen. Vi fikk gjennom hele dagen en flott innføring i så vel politikk som annen informasjon om kommunen ved Trondheimsfjorden med sine drøyt 1700 innbyggere. Hans Bernard guidet oss også på en ekstra

runde helt opp til fritidsområdet ved Øiangsvatnet i Lensvik.

Før nettbussen ankom Lensvik, hadde vi imidlertid kjørt langs Geitastrand, som allerede i 1963 ble en del av Orkdal kommune. En lang «tarm» langs Orkdalsfjorden med spredt bebyggelse. Kirka, plassert i tidligere kommunesentrum Ofstad, ble bygd i 1859. Det spesielle med dette kirkebygget er at det gikk hele 30 år før det ble satt inn/montert noen form for varme.

Den «innerste delen» av dagens Agdenes kommune, «Ingdalsgrenda» med ca. 120 innbyggere, ble også passert før vi ankom Selbekken. Der hadde farfar til den «store» Thams i Orkdalen, Wilhelm August Thams, sagbruksdrift hele tre steder langs Ingdalselva på 1860-tallet.

Det var etter kommunesammenslåinga i 1964 at Lensvik ble sentrum for Ingdalen, Lensvik og den gamle Agdenes kommune. Spesielt på 1950 og 1960-tallet var Lensvik kjent for sine jordbæråkrer og mange minkfarmer. «Nå er det bare noen få som satses på jordbær og mink», sa Meland.



Agdenes fyr. Foto: Ragnar Thesen.

Vi var forespeilet en omvisning i Harald Grønningens (1934–2016) store premiesamling i kulturhuset. Eks-
rektoren på Lensvik skole, Jan Backlund, hadde solide
kunnskaper om skikongens bragder fra han i 1960 tok
sin første medalje i OL (Squaw Valley) til han la opp
etter 1972-sesongen. Backlund skildret Harald som
den han var; – en uhyre sympatisk person som ikke
akkurat brukte store ord om sine prestasjoner.



Ligård Ski & Veteranmaskiner.

Foto: Ragnar Thesen.

Noen la kanskje merke til statuen av lensvikbyg-
gen Ole Singstad (1882–1969) utenfor kulturhuset.
Singstad, som utvandret til Amerika i 1905, ble en
av verdens fremste tunnelkonstruktører. I 1957 fantes
det 16 undersjøiske veitunneler i verden. Singstad
hadde vært involvert i samtlige.

Skikkelig imponert ble «turistene» da vi fikk se (og
høre) hva Rolf Martin Meland kunne vise frem i sin



Ligård Ski & Veteranmaskiner – på «rekke og rad».

Foto: Ragnar Thesen.



Ved Storvatnet i Agdenes. Foto: Ragnar Thesen.

privateide samling av traktorer, landbruksmaskiner, husgeråd og det meste som hørte til på en gård for 50–100 år siden. Ligård Ski & Veteranmaskiner, som startet med en «gråtass» for mer enn 12 år siden, har også en betydelig samling med ski fra lokale utøvere. I Selva, i gamle Agdenes kommune, entret lokalhistoriker Stig Trygstad bussen. Han tok oss med på en runde til det flotte grøntområdet ved Storvatnet, forbi Litlvatnet (Litlvatnet naturreservat) og ut til Agdenes fyr. Meget interessant og flott utsikt mot Brekstad (Fosen) fra det for lengst nedlagte fyret, – eiendommen som i dag eies av Klæbu sparebank.

Siste post på programmet var «baillbuffet» på det historiske området hvor Vertshuset Kong Øystein nå er etablert. Både «baill» av ulike typer og påfølgende riskrem smakte godt for sultne og historieinteresserte klæbygger.

Så bar det hjemover, og som på alle bussturer arrangert av Klæbu historielag, satt stødige Torbjørn Lium ved rattet.



Harald Rønningen.

Foto: Ragnar Thesen.



Omvisning på Bårdshaug. Foto: Ragnar Thesen.

Kalenderen for 2018 er nå i salg!

Årets tema:

Redskap og utstyr knyttet til tidligere tiders gårds- og skogsdrift

Kr 50,-

Klæbu Historielags kalender 2018



MÅLSJØÅSEN

Kennel og hundepensjonat

Lang erfaring med hund

Mobil 913 22 719 • 917 99 602 • 948 42 415

Det er ikke alltid like enkelt å finne en julegave som faller i smak.

Hva med et gavebrev i fond?

Julegaven som alle husker!

Et gavebrev er et engangskjøp eller en spareavtale i ett av våre aksje- eller rentefond til en person du ønsker å gi en oppmerksomhet.

Enten det gjelder julegaven til den som har "alt", bursdager, dåp, bryllup eller konfirmasjon er dette en gave som vil bli husket!

En viktig årsak til dette er at andeler i fond kan oppnå en langt høyere avkastning enn det som er mulig ved tradisjonell bank-sparing over tid.

I Klæbu Sparebank har vi verdipapirfond for en hver smak med ulike muligheter for avkastning i forhold til ønsket risiko og forventet sparetid.

Ta kontakt med en av bankens rådgivere så får du vite mer om:

- hvilken avkastning kan jeg forvente?
- kan sparepengene tapes?
- hvilke fond passer til min gave?

PS! Ikke vent for lenge – det er snart jul



**Klæbu
Sparebank**

post@klabu-sparebank.no www.klabu-sparebank.no Tlf.: 04358



Selli Rehabiliteringssenter



Vi driver rehabilitering innen spesialisthelsetjenesten etter avtale med Helse Midt-Norge RHF. Avtalen omfatter hjerte- og lungesyke, kreftsykdom og ortopedi samt pasienter som har gjennomgått gastrokirurgiske inngrep. Vi har både døgn- og dagopphold, og kan også gi tilbud til selvbetalende pasienter.



Tlf: 72 83 43 00

post@seli.no

www.selli.no

BUNNPRIS

PRISENE TIL BUNNS - IKKE UTVALGET!

7540 KLÆBU - TLF: 72 83 05 10 • Åpningstider: Man-lørd 8-23 Søndag 11-23

Strøket Frisør

Vi gjør deg fin på håret!

ÅPNINGS TIDER	Man-fre	9 - 18
	Tirs-ons-tors	9 - 19
	Lørdag	9 - 16

post@stroket-frisor.no www.stroket-frisor.no

Velkommen!

Drop-in
Telefonbestilling
72 83 25 30

nidaros lysstøperi i Klæbu sentrum

Spesialbutikk i borddekking
LYS – SERVIETTER – BORDPYNT – GAVER m.m.



Åpningstider:
Mandag – fredag
10.00 – 18.00

Lørdag
10.00 – 16.00

Åpen kafé fra 10.00

Tlf: 406 09 713 - www.nidaroslys.no

RAMLO TRANSPORT AS

TANEMSFLATA, KLÆBU – 7549 TANEM
TLF : 72 83 27 60 – FAX : 72 83 23 99

Vi leverer alt innen sand, grus, pukk,
singel og matjord
Vi utfører også maskinflyttinger, masse-
transport og snøbrøyting
Vi leier ut containere og hjullastere til
forskjellige formål.

Har du strøsand for vinteren?

KONTAKT OSS FOR TILBUD.



Roar: 900 66 200 - Stein Kåre: 950 78 000
www.ramlo-transport.no - firmapost@ramlo-transport.no



Har du litt tid til overs? -lyst til å gjøre litt frivillig innsats?

Klæbu frivilligsentral har bruk for alle som har lyst til å bidra
- akkurat nå trenger vi frivillige til:

- Besøksvenn
- Aktivitetsvenn for demente
- Dagtilbud for seniorer
- Språkkafe
- Livsglede på sykehjemmet

Spør oss gjerne om hva de ulike oppdragene innebærer.
Du forplikter deg ikke til større aktivitet enn du ønsker selv.
Du får en samtale før oppstart, undertegner taushetsløyfe,
og sier i fra om du blir borte en periode eller ikke kan fortsette.

**Kom innom Klæbu Frivilligsentral,
Vikingveien 16 (samme inngang som fysioterapi)**

eller ta kontakt:

mobil 99 00 65 98 eller 46 94 85 25
e-post: lillian.waaden@klæbu.kommune.no

Frivillighet - møte mellom mennesker



NORSK REVMATIKERFORBUND

**Sammen er
vi sterke!
Bli medlem.**

www.revmatiker.no

E-post: klabu@revmatiker.org

KLÆBU fysioterapi

FYSIOTERAPEUTENE

**Kerstin Roos
Karen Schaanning Thome**

Vikingveien 16, 7540 Klæbu

Tlf.: 73 40 53 59

SKADER • OPPTRENING • TERAPI



Klæbu Treningssenter



Veien til ett lettere og gladere liv

INNMELDINGSKAMPANJE

Ingen binding, eller innmeldingsgebyr.
Fra kr 279,- pr mnd.

Vi tilbyr:

Åpen styrke- og kondisjonssal
fra 05.00–23.00 hver dag.

Gode og effektive gruppetimer hver dag.

Hvorfor trene:

Regelmessig fysisk aktivitet gir overskudd i hverdagen og har en rekke positive effekter på kropp og sinn. Noen av effektene er du kanskje klar over, andre er muligens ukjente for deg.

Når vi er aktive, skjer det enkelte ting i kroppen som vi legger merke til med en gang, som for eksempel at vi blir litt andpustne, får høyere puls og vi blir varme. Dersom man øker aktivitetsnivået over tid, merker man kanskje at man får bedre kondisjon, klarer mer i hverdagen og blir sterkere.

Når du er i god form bruker du mindre energi til å utføre ulike aktiviteter sammenlignet med da du var i dårligere form. Du har mer overskudd til å gjøre flere ting i hverdagen.

Velkommen!

Resepsjonens åpningstider: man–fre 09.00–12.00 · man–tors 16.30–21.00

**Åpningstider:
tirs–lør 11–15**

LilleVille cafe i Klæbu kulturhus

Her kan du nyte gode
hjemmebakte kaker, god kaffe
og deilige lunsjretter





Egil Kokaas (til høyre) drev butikken i Tanemskryset fra 1963 til 1976. Bildet er tatt i 1966, av Bjørn Østerås

**Årsmøte 2018 i Klæbu Historielag
torsdag 15. mars kl 19.00 på Gamle Festsal**